

# Price Pfister

■ 16-600 ■

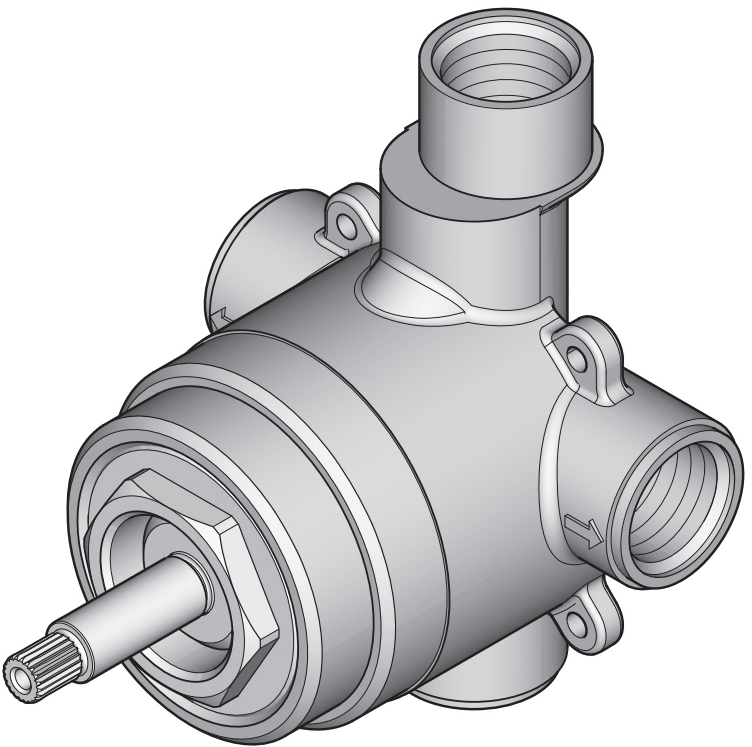

**IN-WALL DIVERTER VALVE**  
**VÁLVULA DE DESVÍO EN LA PARED**  
**INVERSEUR DE DÉBIT INTÉGRÉ DANS LE MUR**

05-08-08 EO7290A

33669-0100

Copyright © 2008, Price Pfister, Inc.

**BLACK & DECKER COMPANY**



**Price Pfister Lifetime Limited Mechanical & Finish Warranty Covers Finish and Function for as Long as You Own Your Home (Commercial Applications Limit the Duration of the Warranties as Provided Below)**

Price Pfister provides the following Warranties for its products. Proof of Purchase may be required in order to obtain any of the benefits set forth below.

**Limited Warranties:** Price Pfister warrants that for as long as the original purchaser owns the home in which the Price Pfister product (the "Product"), is originally installed, the Product will be free of all defects in material and workmanship that would impair the intended and proper use of the Product. If the Product is installed in a commercial application, the above mechanical warranty shall be limited for a period of ten (10) years from the date of purchase of the Product.

Price Pfister warrants against deterioration of the Product's finish for as long as the original purchaser owns the home in which the Product is originally installed. If the Product is installed in a commercial application, the above finish warranty for Products that do not contain the Forever finish shall be limited to a period of five (5) years from the date of purchase.

**Exclusive Remedy:** In the event of any defect in the Product that threatens the foregoing warranties, Price Pfister, at its option, will repair or replace the defective part of the Product. Repair or replacement of the Product is the exclusive remedy.

For any remedy under this warranty, Price Pfister is to be notified describing the problem. In order to notify Price Pfister and receive assistance or service under this warranty, the original purchaser may: (1) call 1-800-Pfister (1-800-752-8238) for a consumer service representative who can assist you; (2) write consumer service department of Price Pfister Inc., 19701 DAVINA Lake Forest, CA 92630, and include a description of the problem, model number, your name, address, phone number and approximate date of purchase; or (3) email Price Pfister's customer service department by going to [www.PricePfister.com](http://www.PricePfister.com), or (4) notify the location or distributor from which the Product was purchased. In any case, you may be required to return the Product to Price Pfister for inspection and proof of purchases may be required.

**Limitations and Exclusions:**

PRICE PFISTER WILL NOT BE LIABLE FOR ANY OTHER DAMAGES OR LOSSES, INCLUDING, BUT NOT LIMITED TO, INCIDENTAL AND/OR CONSEQUENTIAL DAMAGES, REGARDLESS OF THE LEGAL THEORY ASSERTED INCLUDING ANY CLAIM OF BREACH OF WARRANTY HEREUNDER OR ANY OTHER CAUSE, AND WHETHER ARISING IN CONTRACT OR IN TORT (including negligence and strict liability).

Price Pfister has the right to discontinue or modify any product at any time. Some states do not allow limitations or exclusions of incidental or consequential damages, so the above limitations or exclusions may not apply to you. This warranty gives you specific legal rights, and you may also have other rights which vary from state to state.

The above warranties do not cover damage resulting from improper maintenance, repair, cleaning or installation, misuse, abuse, alterations, accidents or Acts of God.



**Price Pfister Garantie Mécanique y sobre el Acabado Limitada de por Vida Cubre las funciones y el acabado por el tiempo en que usted sea propietario de su casa (Las Aplicaciones Comerciales Limitan la Duración de las Garantías)**

Price Pfister suministra las siguientes Garantías para sus productos. Es posible que se requiera la presentación de una Prueba de compra para obtener cualquiera de los beneficios indicados a continuación.

**Garantías Limitadas:** Price Pfister garantiza que por el tiempo que el comprador original sea propietario de la casa en el que se hubiese instalado originalmente el producto, Price Pfister (el "Producto"), este Producto estará libre de todo defecto en material y mano de obra que pueda afectar el uso proyectado y correcto del Producto. Si el Producto se instala en una aplicación comercial, la garantía mecánica que amolécade estará limitada a un periodo de diez (10) años a partir de la fecha de compra del Producto.

Price Pfister garantiza el acabado del Producto contra deterioro por el tiempo que el comprador original sea propietario de la casa en la que hubiese instalado originalmente el Producto. Si el Producto se instala en una aplicación comercial, la garantía sobre el acabado que precede para Productos que no contienen el acabado "Forever" estará limitada a un periodo de cinco (5) años a partir de la fecha de compra.

**Recursos exclusivos:** En el caso de que haya un defecto en el Producto que viole las garantías que preceden, Price Pfister, a su opción, reparará o reemplazará la pieza defectuosa del Producto. La reparación o el reemplazo del Producto es el recurso exclusivo.

Para todo recurso con respecto a esta garantía, Price Pfister deberá ser notificado con una descripción del problema. Para notificar a Price Pfister y recibir ayuda o servicio bajo esta garantía, el comprador original puede: (1) llamar al 1-800-Pfister (1-800-752-8238) para habilitar con un representante de servicio al cliente que le pueda ayudar; (2) escribir al departamento de servicio al consumidor, c/o Price Pfister Inc., 19701 DAVINA Lake Forest, CA 92630 U.S.A. e incluir una descripción del problema, el número del modelo, su nombre, dirección, número de teléfono y fecha aproximada de compra; (3) enviar un email al departamento de servicio al consumidor de Price Pfister entrando en la página web [www.PricePfister.com](http://www.PricePfister.com); o (4) notificar el lugar o el distribuidor en el que se compró el Producto. En cualquier caso, puede ser requerido el envío del Producto a Price Pfister para su inspección y es posible que se requiera la presentación de una prueba de compra.

**Limitaciones y Exclusiones:**

PRICE PFISTER NO SE HAVÁ RESPONSABLE DE NINGUN OTRO DAÑO O HERILICIO, INCLUYENDO PERO SIN LIMITARLO A DAÑOS INCIDENTALES EN POSUCIONES CLIENTES, SIN IMPORTAR LA FORMA LEGAL A LA QUE SE ALGIE, INCLUYENDO PERO SIN LIMITARLO A DAÑO O VIOLACION DE LA GARANTIA PRESENTE O CUALQUIER OTRA CAUSA, Y LA SEÑAL COMO RESULTADO DE LA LEY CONTRA ACTUAL O LA DE ANTEREDESIDENTES (incluyendo negligencia y responsabilidad estricta).

Price Pfister tiene el derecho de discontinuar o modificar cualquier producto en cualquier momento. Ciertos estados no permiten limitaciones o exclusiones de daños incidentales o consecuentes, de manera que es posible que las limitaciones o exclusiones que preceden no correspondan en su caso. Esta garantía le otorga derechos legales específicos y es posible que usted también tenga otros derechos que difieren entre un estado y otro.

Las garantías que preceden cubren daños y perjuicios ocasionados como resultado de mantenimiento, reparaciones, limpieza o instalación inadecuados, mal uso, abuso, alteraciones, accidentes o causas de fuerza mayor.



**Price Pfister Une garantie limitée à vie pour ce qui est de l'aspect mécanique et de la finition, tant et aussi longtemps que vous serez propriétaire de votre domicile. (Garantie limitée en cas d'utilisation commerciale voir ci-dessous)**

Veuillez noter qu'une preuve d'achat peut être requise en cas de recours au titre de la garantie.

**Garantie limitée:** Tant et aussi longtemps que l'acheteur sera propriétaire du domicile dans lequel le produit Price Pfister a été installé, nous lui garantissons que ce dernier sera exempt de tout défaut de matériau ou vice de fabrication pouvant en entraver l'utilisation correcte et le qu'il prévu. Dans le cas des produits d'utilisation commerciale, la garantie exprime ci-dessus est restreinte à une période de dix (10) ans.

Par ailleurs, tant et aussi longtemps que l'acheteur sera propriétaire du domicile dans lequel le produit Price Pfister a été installé, nous lui garantissons un article dont la finition ne pourra se détériorer. Dans le cas des produits d'utilisation commerciale qui ne comportent pas la finition "Forever", la garantie est restreinte à une période de cinq (5) ans.

**Recours exclusif:** En cas de défaut du produit relevant de la garantie, le fabricant pourra, à son discretion, réparer ou remplacer la partie défectueuse. Cette mesure constitue un recours exclusif.

Pour tout recours au titre de la garantie, les clients doivent communiquer avec le fabricant pour lui faire part du problème. L'acheteur d'origine peut: (1) composer le 1-800-752-8238 pour parler à un représentant qui l'assistera; (2) écrire au service à la clientèle: Price Pfister Inc., 19701 DAVINA, Lake Forest, CA 92630 U.S.A. et fournir une explication du problème, en précisant le numéro de modèle, son nom, son adresse et son numéro de téléphone, ainsi que la date et l'achat approximative; (3) communiquer par courrier électronique avec le service à la clientèle en utilisant le site [www.PricePfister.com](http://www.PricePfister.com); ou (4) aviser le détaillant qui a vendu le produit. On peut être obligé de retourner le produit au fabricant, ce qui peut être exigé.

**Limitations et exclusions:**

PRICE PFISTER NE S'AVÁ RESPONSABLE DES AUTRES DOMMAGES OU PERTES, Y COMPRIS LES DOMMAGES INDIRECTS, INDÉPENDAMMENT DE TOUTE LA FORME JURIDIQUE, Y COMPRIS TOUT RECLAMATION SELON LA LOI DE LA JURISDICTION DE LA FORCE DE LA GARANTIE, QUE CE SOIT PAR MARCHÉ À UN CONTRAT OU PAR VOIE DE NÉGOCIATION (ceci comprend la négligence et la responsabilité stricte).

Price Pfister se réserve le droit de discontinuer ou de modifier un produit en tout temps. Certains gouvernements ne permettent pas l'exclusion ou la limitation des dommages indirects de sorte que la limitation énoncée peut ne pas s'appliquer. La présente garantie confère aux clients certains droits et d'autres privilèges, et ceux-ci pourraient en avoir d'autres, selon la province où ils habitent.

La garantie ne s'applique pas aux dommages résultant d'un entretien, d'un nettoyage, de modifications, d'accidents ou de catastrophes naturelles.

**English:** Thank you for purchasing this Price Pfister product. All Price Pfister products are carefully engineered, and factory tested to provide long trouble-free use under normal conditions. This product is easy to install using basic tools and our easy-to-follow illustrated instructions. If you have any questions regarding your product installation call 1-800-Pfaucet (1-800-732-8238).

### **1 English: BEFORE PROCEEDING:**

**WARNING:** Read all the instructions completely before proceeding. Price Pfister recommends calling a professional if you are uncertain about installing this product!

This product should be installed in accordance with all local and state plumbing and building codes.

**WARNING:** This product has been designed for use with the Price Pfister **0T8-410** series valve. It will not work with any other product. Please review the **0T8-410** valve installation instructions before installing this product.

### **2 English: WATER SHUT-OFF:**

Locate water supply inlets and shut off water supply valves. These are usually found near water meter.

### **3 English: SURFACE PREPARATION:**

For optimum performance of your new Price Pfister Valve, a minimum water pressure of 20 PSI is required. Have the basic tools ready for removal of old valve.

**Español:** Le agradecemos su compra de este producto Pfister. Todos los productos Pfister se diseñan cuidadosamente y se prueban en fábrica para suministrar un uso sin problemas bajo condiciones normales. Este producto es fácil de instalar utilizando herramientas básicas y nuestras instrucciones con gráficos fáciles de seguir. Si tiene cualquier pregunta acerca de la instalación de su producto llame al 1-800-Pfaucet (1-800-732-8238).

### **1 Español: ANTES DE PROCEDER:**

**ADVERTENCIA:** Lea todas las instrucciones antes de proseguir. ¡Price Pfister recomienda llamar a un profesional si tiene dudas sobre la instalación de este producto!

Este producto debe instalarse de acuerdo con todos los códigos locales y estatales de plomería y construcción.

**ADVERTENCIA:** Este producto ha sido diseñado para funcionar con válvulas de serie **0T8-41**. No funciona con cualquier otro tipo. Por favor repase las instrucciones de instalación de la válvula **0T8-41** antes de instalar este producto.

### **2 Español: CIERRE DEL AGUA:**

Localice las tuberías de entrada del agua y cierre las válvulas de suministro. Generalmente se encuentran cerca del medidor de agua.

### **3 Español: PREPARACIÓN DE LA SUPERFICIE:**

Se requiere una presión mínima de agua de 20 PSI (137.8 kPa) para obtener un rendimiento óptimo de su nueva válvula de Price Pfister. Tenga las herramientas básicas listas para quitar la válvula antigua.

**Français :** Merci d'avoir acheté ce produit Price Pfister. Tous les produits Price Pfister sont fabriqués avec soin et contrôlés à l'usine pour offrir une longue durée de service sans problème dans des conditions d'utilisation normales. Il est facile de poser ce produit à l'aide d'un outillage de base et de nos illustrations très claires. Pour toute question concernant la pose de ce mitigeur de salle de bain, appeler le 1-800-Pfaucet (1-800-732-8238).

### **1 Français : AVANT DE PROCÉDER À LA POSE**

**AVERTISSEMENT :** lire attentivement toutes les instructions avant de procéder à l'installation. Price Pfister recommande de faire appel à un professionnel en cas d'incertitude quant à l'installation de ce produit !

Ce produit doit être posé en respectant l'ensemble des réglementations locale et nationale en matière de plomberie et de construction.

**AVERTISSEMENT :** Ce produit est conçu pour être utilisés avec les mitigeurs de Price Pfister de la série **0T8-41**. Il ne s'adapte à aucun autre produit. S'il vous plaît réviser les instructions d'installation de la valve **0T8-41** avant d'installer ce produit.

### **2 Français : UCOUPURE DE L'ARRIVÉE D'EAU**

Repérer les arrivées d'eau et fermer leurs robinets. Ces robinets se trouvent généralement à côté du compteur d'eau.

### **3 Français : PRÉPARATION DE LA SURFACE**

Une pression d'eau d'au moins 137,89 kPa (20 PSI) est nécessaire pour optimiser les performances du mitigeur de Price Pfister neuf. Avoir l'outillage de base à portée de la main pour déposer l'ancien robinet.

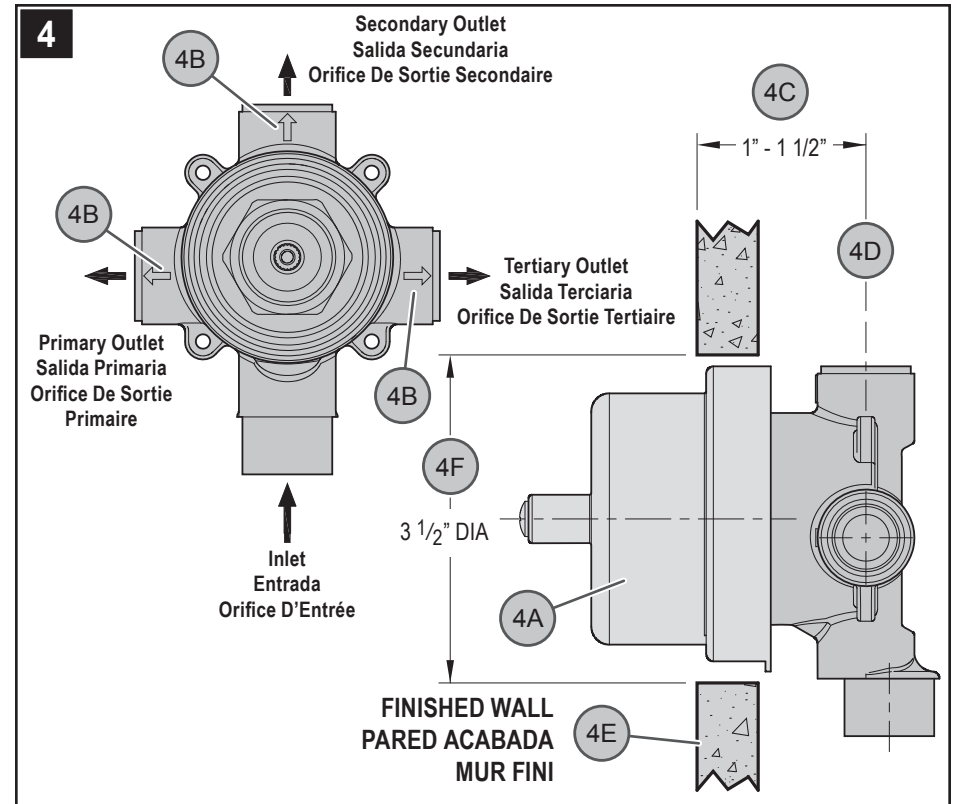

### **4 English: VALVE BODY POSITION**



**CAUTION:** Be sure to position Valve Body (4A) correctly in wall. A Flow Indications (4B) are provided to indicate the direction of the water flow. Depth (4C) for Valve Body (4A) in wall is measured from center of Outlet (4D) to finished wall surface (4E). Minimum distance (4C) is 1" and maximum is 1 1/2". Center Hole (4F) on wall is to be 3 1/2" Dia. Depending on supply valve used and location of Tub Spout and Shower Head, it may be necessary to offset either the supply pipes or the shower and tub risers.

### **4 Español: POSICIÓN DEL CUERPO DE VÁLVULA**



**PRECAUCIÓN:** Asegúrese de colocar el cuerpo de la válvula (4A) en forma correcta en la pared. Se proporciona una indicación del flujo (4B) para indicar la dirección del flujo del agua. La profundidad (4C) para el cuerpo de la válvula (4A) en la pared se mide desde el centro de la salida (4D) hasta la superficie de la pared acabada (4E). La distancia mínima (4C) es de 1 pulg. (25.4 mm) y la distancia máxima es de 1 1/2 pulg. (38.1 mm). El agujero central (4F) en la pared debe ser de 3 1/2 pulg. de diámetro. Dependiendo de la válvula de suministro utilizada y el surtidor de la tina y cabeza de la ducha, puede ser necesario desviar las cañerías de suministro o los tubos verticales de la ducha y la tina.

### **4 Français : POSITION DU CORPS DE LA VALVE**



**ATTENTION :** Veiller à positionner le corps du mitigeur (4A) correctement dans le mur. Une indication d'écoulement (4B) pour indiquer la direction du flux de l'eau. La profondeur d'installation (4C) du corps du mitigeur (4A) dans le mur est mesurée du centre de la sortie (4D) à la surface du mur fini (4E). Elle doit être comprise (4C) entre 25.4mm et 38.1mm (1 po et 1 1/2 po). Le trou central (4F) du mur fait 3 1/2 po de diamètre. En fonction du robinet alimentation utilisé et de l'emplacement du bec de baignoire et de la tête de douche, vous devrez éventuellement déplacer les tuyaux d'alimentation ou la colonne montante de la douche et de la baignoire.

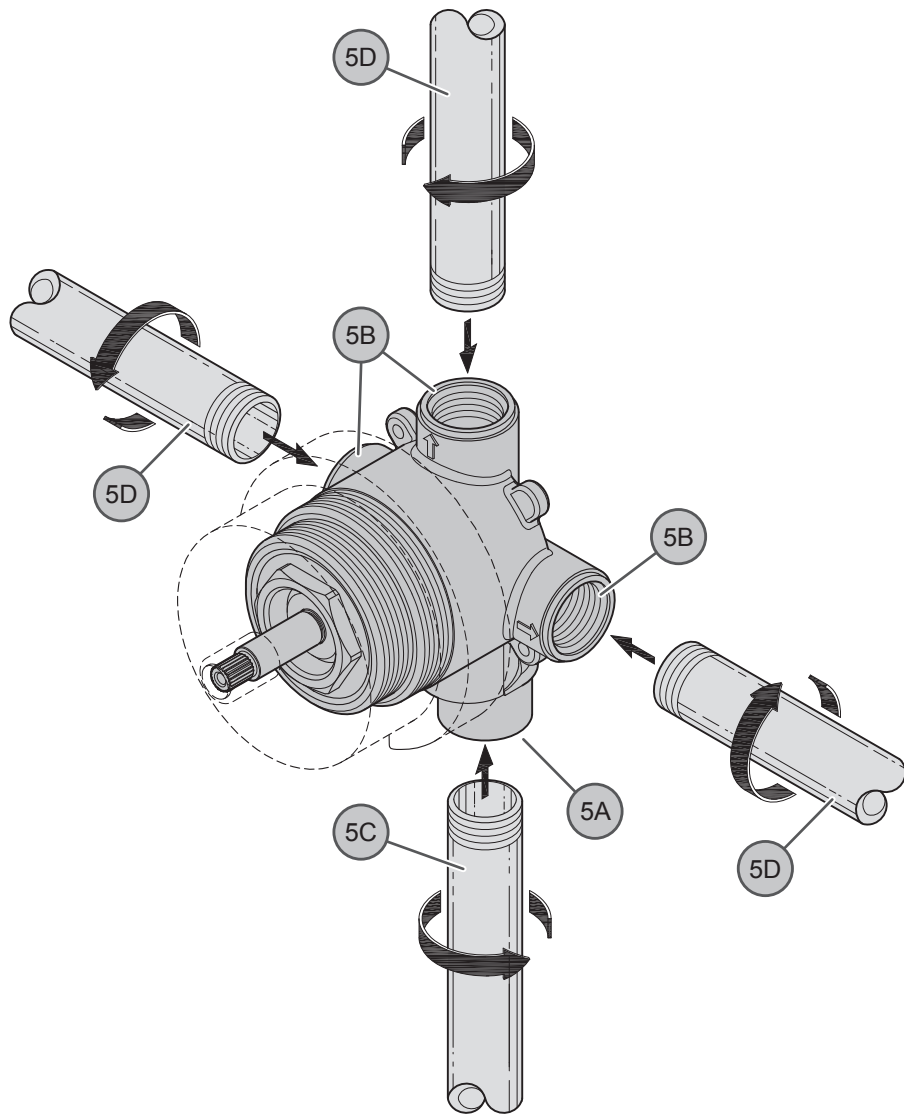

### 5 English: VALVE INSTALLATION

Valve Body inlets (5A) and outlets (5B) are designed to accommodate  $\frac{3}{4}$ -14 NPT pipe. Connect pipe from Supply Valve Outlet (5C) to Valve Body Inlet (5A). Connect Outlet Pipes (5D) to Valve Body Outlets (5B).



**WARNING:** When attaching threaded fittings, use thread sealant or PTFE Plumber's tape according to manufacturer's instructions.



**CAUTION:** When using iron pipes, it is not recommended to reduce outlet pipe diameter.



**CAUTION:** For Copper Sweat joints, it is important to remove Valve Cartridge and other Plastic Components from the Valve Body before soldering. Use copper pipe adapters (not furnished) in this type of installation.

### 6 English: UNIT START UP

Turn on hot and cold water supplies, and check all connections for leaks.

### 5 Español: INSTALACIÓN DE LA VÁLVULA

Las entradas (5A) y salidas (5B) del cuerpo de la válvula están diseñadas para cañería de  $\frac{3}{4}$ -14 NPT. Conecte la cañería desde la salida de la válvula de suministro (5C) a la entrada del cuerpo de la válvula (5A). Conecte las cañerías de salida (5D) a la salida del cuerpo de la válvula (5B).



**ADVERTENCIA:** Al instalar conectores roscados, utilice cinta para plomero de PTFE para roscas, de acuerdo con las instrucciones del fabricante.



**PRECAUCIÓN:** Si está usando cañerías de hierro, no se recomienda para reducir el diámetro de la cañería de salida.



**PRECAUCIÓN:** Para Juntas Soldadas de cobre, es importante sacar el Cartucho de la Llave y otros Componentes de Plástico del Cuerpo de la Llave antes de soldar. Use adaptadores para caños de cobre (no suministrados) en este tipo de instalación.

### 6 Español: FUNCIONAMIENTO DE LA UNIDAD

Abra los suministros de agua caliente y fría e inspeccione todas las conexiones para verificar que no hay fugas.

### 5 Français : INSTALLATION DE L'INVERSEUR

Des orifices d'entrée (5A) et de sortie (5B) du corps de l'inverseur peuvent accueillir un tuyau de  $\frac{3}{4}$ -14 NPT. Branchez l'orifice de sortie du robinet (5C) sur l'orifice d'entrée du corps (5A). Connectez les tuyaux d'évacuation (5D) aux orifices de sortie du corps (5B).



**AVERTISSEMENT :** lorsque vous connectez des raccords filetés, utilisez du ruban à tuyau fileté selon les instructions du fabricant.



**ATTENTION :** lorsque vous utilisez des tuyaux en fer, ne réduisez pas le diamètre du tuyau de sortie.



**ATTENTION :** Pour les raccords de soudage en cuivre, il est important d'enlever le cartouche du robinet et autres composants en plastique du corps du robinet avant le soudage. Utilisez des adaptateurs en cuivre (non fournis) pour ce type d'installation.

### 6 Français : MISE EN SERVICE DE L'APPAREIL

Ouvrir les arrivées d'eau chaude et d'eau froide et contrôler l'étanchéité de tous les branchements.

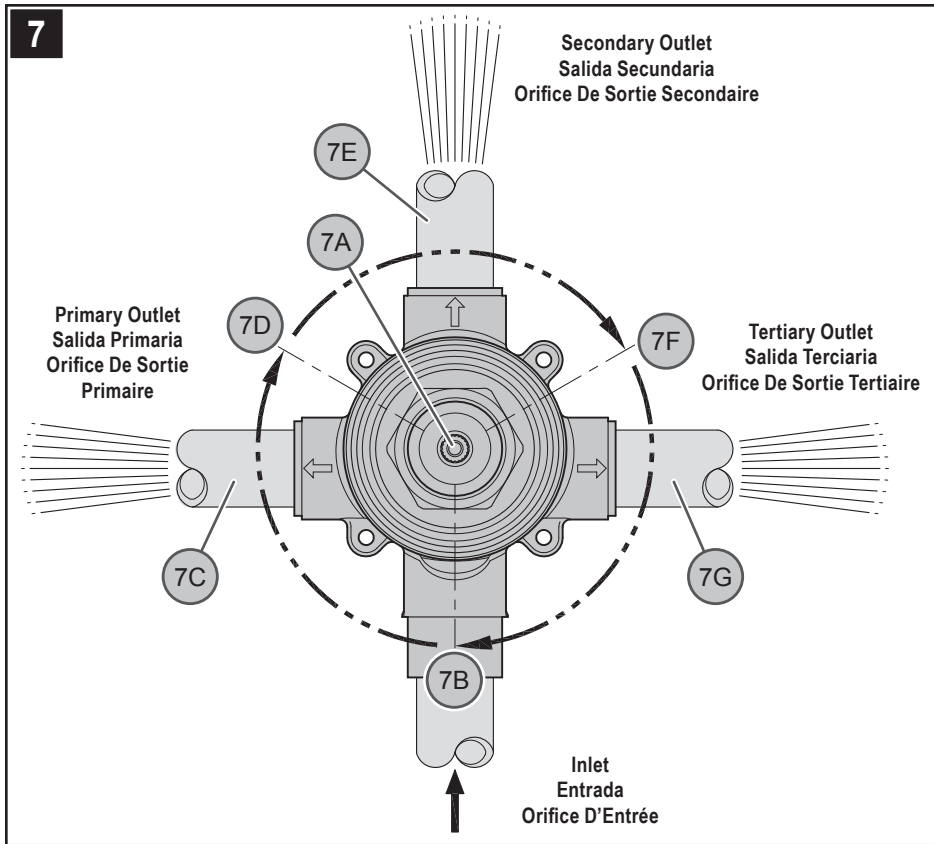

### 7 English: VALVE FUNCTION

To choose water flow, rotate Stem (7A) to a desired position.

By rotating Stem (7A) clockwise to First Position (7B) water will flow from Primary Outlet (7C).

By rotating Stem (7A) clockwise to Second Position (7D) water will flow from Secondary Outlet (7E).

By rotating Stem (7A) clockwise to Third Position (7F) water will flow from Tertiary Outlet (7G).

Stem (7A) can also rotate counterclockwise.

### 7 Español: FUNCIONAMIENTO DE LA VÁLVULA

Para elegir un flujo del agua, rote el vástago (7A) a una posición deseada.

Rotando el vástago (7A) en el sentido horario a la primer posición (7B) el agua fluye de la salida primaria (7C).

Rotando el vástago (7A) en el sentido horario a la segunda posición (7D) el agua fluye de la salida secundaria (7E).

Rotando el vástago (7A) en el sentido horario a la tercer posición (7F) el agua fluye de la salida terciaria (7G).

El vástago (7A) también se puede rotar en el sentido contrahorario.

### 7 Français : FONCTIONNEMENT DU MITIGEUR

Pour choisir un écoulement de l'eau, tournez la tige (7A) jusqu'à une position désirée.

En tournant la tige (7A) dans le sens des aiguilles d'une montre dans la première position (7B) l'eau coule de la sortie primaire (7C).

En tournant la tige (7A) dans le sens des aiguilles d'une montre dans la seconde position (7D) l'eau coule de la sortie secondaire (7E).

En tournant la tige (7A) dans le sens des aiguilles d'une montre dans la troisième position (7F) l'eau coule de la sortie tertiaire (7G).

La tige (7A) peut également tourner dans le sens contraire des aiguilles d'une montre.

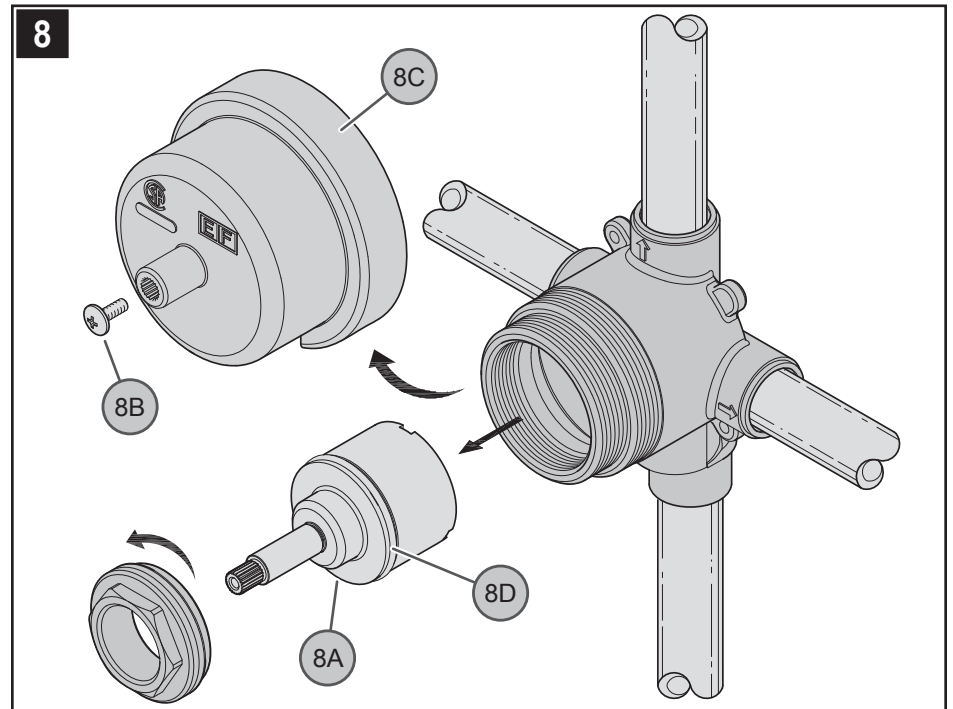

### 8 English: CLEANING CARTRIDGE

If water flow does not remain constant or the valve does not function properly, the Cartridge Assembly (8A) must be cleaned. **Turn off water supplies and relieve pressure before working on your faucet.** Remove Screw (8B), Plastic Cover (8C) and Cartridge Assembly (8A). Inspect inlets for sediment and flush with water. Inspect O-rings (8D) for damage. Re-install Cartridge Assembly (8A), and turn on water supply. If problem persists replace Cartridge Assembly (8A). Re-install by reversing steps.



**CAUTION:** Do not disassemble Cartridge (8A).

Proceed to finish wall.

### 8 Español: LIMPIEZA DEL CARTUCHO

Si el flujo de agua no se mantiene constante o la válvula no funciona correctamente, se debe limpiar el conjunto del cartucho (8A). **Cierre los suministros de agua y alivie la presión antes de trabajar en el grifo.** Retire el conjunto de la moldura (no se muestra). Quite el tornillo (8B), la cubierta de plástico (8C) y el conjunto del cartucho (8A). Inspeccione las entradas para determinar si hay sedimento, y enjuague con agua. Inspeccione los anillos en O (8D) para ver si están dañados. Reinstale el conjunto del cartucho (8A) y abra el suministro de agua. Si el problema persiste, reemplace el conjunto del cartucho (8A). Reinstale invirtiendo pasos.



**PRECAUCIÓN:** No desarme el cartucho (8A). Prosiga con el acabado de la pared.

### 8 Français : NETTOYAGE DE LA CARTOUCHE

Si le flux d'eau n'est pas maintenu constant ou la valve ne fonctionne pas correctement, la cartouche (8A) doit être nettoyée. **Couper les arrivées d'eau et dépressuriser avant de travailler sur le mitigeur.** Retirer la garniture (non représentée). Retirer le vis (8B), le couvercle en plastique (8C) et la cartouche (8A). Examiner les entrées pour voir si des dépôts s'y sont accumulés et les rincer à l'eau. Examiner les joints toriques (8D) pour voir s'ils sont endommagés. Remettre la cartouche (8A) et puis ouvrir l'arrivée d'eau. Si le problème persiste, remplacer la cartouche (8A).



**ATTENTION :** Ne pas démonter la cartouche (8A).

Finissez le mur. Réinstallez en renversant des étapes.



### **English: MAINTENANCE AND CARE**

#### **Cleaning Instructions:**

For all handles and decorative finishes, use only a soft damp cloth to clean and shine. Use of polish, detergents, abrasive cleaners, organic solvents, or acid may cause damage. Use of other than a soft damp cloth will nullify our warranty!

#### **Special Trim:**

Trim products which contain porcelain or other similar substances are not acceptable for public areas or commercial use. Installation of said trim is at user's risk!



### **Español: MANTENIMIENTO Y CUIDADO**

#### **Instrucciones Para Limpieza:**

Para limpiar y hacer brillar las manijas y el acabado decorativo use solamente un paño suave y húmedo. El uso de pulidores, detergentes, limpiadores abrasivos, solventes orgánicos o ácidos puede provocar daños. ¡El uso de algo más que un paño suave y húmedo invalida nuestra garantía!

#### **Acabados Especiales:**

Los productos con acabados que contienen porcelana u otras sustancias similares no son aceptables para áreas públicas ni para usos comerciales. ¡Su instalación bajo tales circunstancias es bajo el riesgo del usuario!



### **Français : ENTRETIEN ET SOINS**

#### **Instructions De Nettoyage :**

N'utiliser qu'un chiffon humide pour nettoyer et polir toutes les manettes et ornements décoratives. L'utilisation de pâte à polir, de détergents, de produits nettoyants abrasifs, de solvants organiques ou d'acide peut endommager ces pièces. L'utilisation d'autre chose qu'un chiffon humide annulera la garantie !

#### **Garnitures Spéciales :**

Les garnitures contenant de la porcelaine ou une autre substance similaire ne sont pas acceptables dans les lieux publics ou les établissements commerciaux. La pose de telles garnitures se fait aux risques de l'utilisateur.

● 16-600 ●

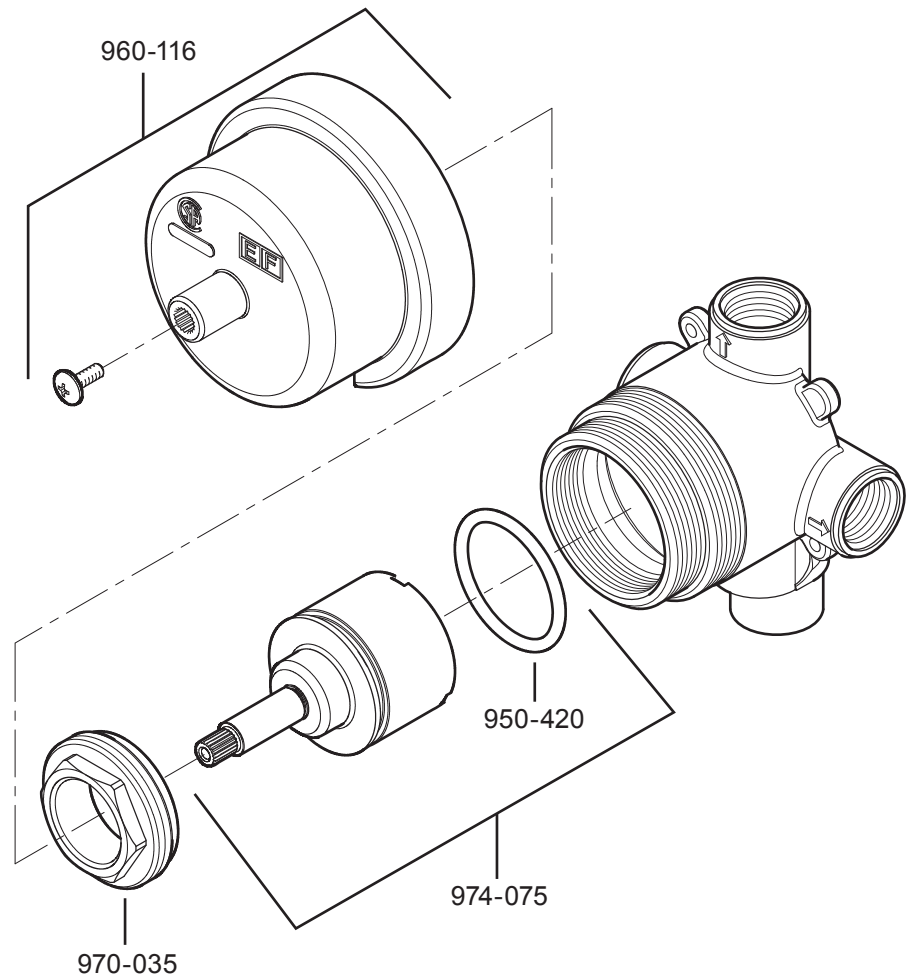

**1-800-PFAUCET (1-800-732-8238)**

For Toll-Free Pfaucet information call  
1-800-PFAUCET (1-800-732-8238) or visit [www.pricepfister.com](http://www.pricepfister.com)

- Installation Support
- Care and Warranty Information

#### **Español:**

Para obtener información mediante llamadas gratis, llame al 1-800-PFAUCET (1-800-732-8238) o visite [www.pricepfister.com](http://www.pricepfister.com)

- Apoyo a instaladores
- Información sobre cuidado y garantías

#### **Français:**

Pour les renseignements concernant le service sans frais de Pfaucet, appelez 1-800-PFAUCET (1-800-732 8238) appel ou visite [www.pricepfister.com](http://www.pricepfister.com).

- Assistance à l'installation
- Informations sur l'entretien et la garantie

# Price Pfister®

19701 DaVinci  
Lake Forest, CA 92610  
Phone: 1-800-Pfaucet  
[www.pricepfister.com](http://www.pricepfister.com)

A **BLACK & DECKER** COMPANY

19701 DaVinci  
Lake Forest, CA 92610  
Phone: 1-800-Pfaucet  
www.pricepfister.com

# Price Pfister®

■ R79-600 ■

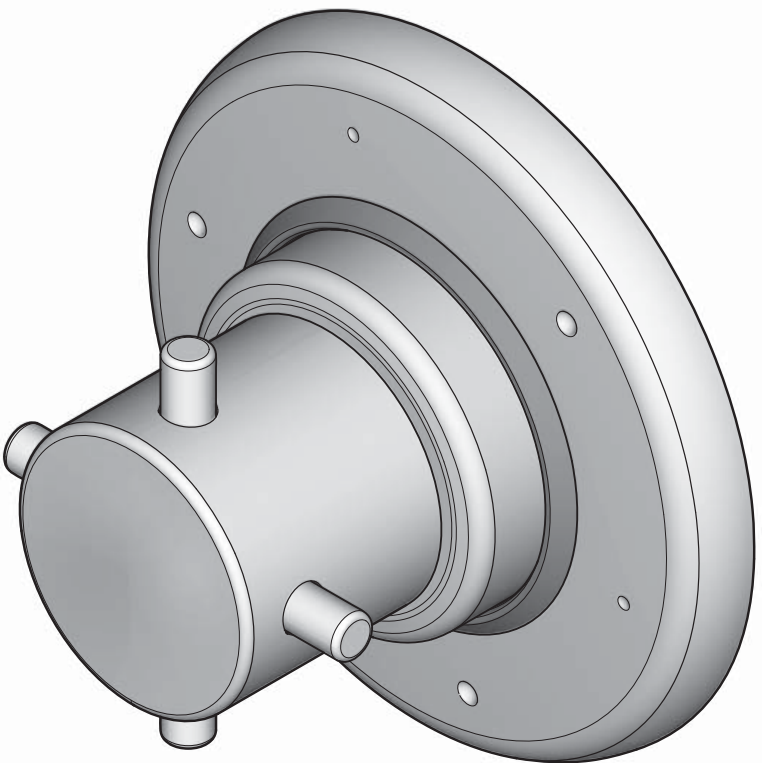

**TRIM FOR DIVERTER VALVE  
ACABADO PARA LA VÁLVULA DE DESVÍO  
GARNITURE DE DÉBIT INTÉGRÉ DANS**

05-08-08 EO7290A

33670-0100

Copyright © 2008, Price Pfister, Inc.

**BLACK & DECKER COMPANY**

### Price Pfister Lifetime Limited Mechanical & Finish Warranty Covers Finish and Function for as Long as You Own Your Home (Commercial Applications Limit the Duration of the Warranties as Provided Below)

Price Pfister provides the following Warranties for its products. Proof of Purchase may be required in order to obtain any of the benefits set forth below.

**Limited Warranties:** Price Pfister warrants that for as long as the original purchaser owns the home in which the Price Pfister product (the "Product"), is originally installed, the Product will be free of all defects in material and workmanship that would impair the intended and proper use of the Product. If the Product is installed in a commercial application, the above mechanical warranty shall be limited for a period of ten (10) years from the date of purchase of the Product.

Price Pfister warrants against deterioration of the Product's finish for as long as the original purchaser owns the home in which the Product is originally installed. If the Product is installed in a commercial application, the above finish warranty for Products that do not contain the Forever finish shall be limited to a period of five (5) years from the date of purchase.

**Exclusive Remedy:** In the event of any defect in the Product that threatens the foregoing warranties, Price Pfister, at its option, will repair or replace the defective part of the Product. Repair or replacement of the Product is the exclusive remedy.

For any remedy under this warranty, Price Pfister is to be notified describing the problem. In order to notify Price Pfister and receive assistance or service under this warranty, the original purchaser may: (1) call 1-800-Pfaucet (1-800-752-8239) for a consumer service representative who can assist you, or (2) write consumer service department of Price Pfister Inc., 19701 DaVinci Lake Forest, CA 92610, and include a description of the problem, model number, your name, address, phone number and approximate date of purchase; or (3) email Price Pfister's customer service department by going to [www.PricePfister.com](http://www.PricePfister.com), or (4) notify the location or distributor from which the Product was purchased. In any case, you may be required to return the Product to Price Pfister for inspection and proof of purchase may be required.

**Limitations and Exclusions:**  
PRICE PFISTER WILL NOT BE LIABLE FOR ANY OTHER DAMAGES OR LOSSES, INCLUDING, BUT NOT LIMITED TO, INCIDENTAL AND/OR CONSEQUENTIAL DAMAGES, REGARDLESS OF THE LEGAL THEORY ASSERGED INCLUDING ANY CLAIM OR BREACH OF WARRANTY HEREUNDER OR ANY OTHER CAUSE, AND WHETHER ARISING IN CONTRACT OR IN TORT (including negligence and strict liability).

Price Pfister has the right to discontinue or modify any product at any time. Some states do not allow limitations or exclusions of incidental or consequential damages, so the above limitations or exclusions may not apply to you. This warranty gives you specific legal rights, and you may also have other rights which vary from state to state.

The above warranties do not cover damage resulting from improper maintenance, repair, cleaning or installation, misuse, abuse, alterations, accidents or Acts of God.

### Price Pfister Garantía Mecánica y sobre el Acabado Limitada de por Vida Cubre las funciones y el acabado por el tiempo en que usted sea propietario de su casa (Las Aplicaciones Comerciales Limitan la Duración de las Garantías)

Price Pfister suministra las siguientes Garantías para sus productos. Es posible que se requiera la presentación de una Prueba de compra para obtener cualquiera de los beneficios indicados a continuación.

**Garantías Limitadas:** Price Pfister garantiza que por el tiempo en que el comprador original sea propietario de la casa en el que se hubiese instalado inicialmente el producto Price Pfister (el "Producto"), este Producto estará libre de todo defecto en material y mano de obra que pueda afectar el uso proyectado y correcto del Producto. Si el Producto se instala en una aplicación comercial, la garantía mecánica que antecede estará limitada a un periodo de diez (10) años a partir de la fecha de compra del Producto.

Price Pfister garantizará el acabado del Producto contra deterioro por el tiempo en que el comprador original sea propietario de la casa en la que hubiese instalado inicialmente el Producto. Si el Producto se instala en una aplicación comercial, la garantía sobre el acabado que precede para Productos que no contengan el acabado "Forever" estará limitada a un periodo de cinco (5) años a partir de la fecha de compra.

**Recursos exclusivos:** En el caso de que haya un defecto en el Producto que viole las garantías que preceden, Price Pfister, a su opción, reparará o reemplazará la pieza defectuosa del Producto. La reparación o el reemplazo del Producto es el recurso exclusivo.

Para todo recurso con respecto a esta garantía, Price Pfister deberá ser notificado con una descripción del problema. Para notificar a Price Pfister y recibir ayuda o servicio bajo esta garantía, el comprador original puede: (1) llamar al 1-800-Pfaucet (1-800-752-8239) para hablar con un representante de servicio al cliente que lo pueda ayudar, (2) escribir al departamento de servicio al consumidor, c/o Price Pfister Inc., 19701 DaVinci Lake Forest, CA 92610 U.S.A. e incluir una descripción del problema, el número del modelo, su nombre, dirección, número de teléfono y fecha aproximada de compra; o (3) enviar un email al departamento de servicio al consumidor de Price Pfister entrando en la página web [www.PricePfister.com](http://www.PricePfister.com), o (4) notificar el lugar o distribuidor en el que se compró el Producto. En cualquier caso, puede ser requerido el envío del Producto a Price Pfister para su inspección y es posible que se requiera la presentación de una prueba de compra.

**Limitaciones y Exclusiones:**  
PRICE PFISTER NO SE HABA RESPONSABILIZADO DE NINGUN OTRO DAÑO O HECHURRO, INCLUYENDO PERO SIN LIMITARSE A DAÑOS INCIDENTALES EN OCONSECUENTES SIN IMPORTAR LA TEORÍA LEGAL AL QUE SE ALGUE, INCLUYENDO PERO SIN LIMITARSE A DAÑO O VIOLACIÓN DE LA GARANTÍA PRESENTE O CUALQUIER OTRA CAUSA, Y A SEÑAL COMO RESULTADO DE LA LEY CONTRA ACTUAL O LA DE ANTECEDENTES (incluyendo negligencia y responsabilidad estricta).

Price Pfister tiene el derecho de discontinuar o modificar cualquier producto en cualquier momento. Algunas leyes no permiten limitaciones o exclusiones de daños incidentales o consecuentes, de manera que es posible que las limitaciones o exclusiones que preceden no correspondan en su caso. Esta garantía le otorga derechos legales específicos y es posible que usted también tenga otros derechos que difieren de un estado a otro.

Las garantías que preceden cubren daños y perjuicios ocasionados como resultado de mantenimiento, reparaciones, limpieza o instalación inadecuados, mal uso, abuso, alteraciones, accidentes o causas de fuerza mayor.

### Price Pfister Une garantie limitée à vie pour ce qui est de l'aspect méca- nique et de la finition, tant et aussi longtemps que vous serez propriétaire de votre domicile. (Garantie limitée en cas d'utilisation commerciale voir ci-dessous)

Veuillez noter qu'une preuve d'achat peut être requise en cas de recours au titre de la garantie.

**Garantie limitée:** Tant et aussi longtemps que l'acheteur sera propriétaire du domicile dans lequel le produit Price Pfister a été installé, nous lui garantissons que ce dernier sera exempt de tout défaut de matière ou vice de fabrication pouvant en entraver l'utilisation correcte et qui peut être prévu. Dans le cas des produits d'utilisation commerciale, la garantie exprime ci-dessus est restreinte à une période de dix (10) ans.

Par ailleurs, tant et aussi longtemps que l'acheteur sera propriétaire du domicile dans lequel le produit Price Pfister a été installé, nous lui garantissons un article dont la finition ne pourra se détériorer. Dans le cas des produits d'utilisation commerciale qui ne comportent pas la finition "Forever", la garantie est restreinte à une période de cinq (5) ans.

**Recours exclusifs:** En cas de défaut du produit relevant de la garantie, le fabricant pourra, à sa discrétion, réparer ou remplacer la partie défectueuse. Cette mesure constitue un recours exclusif.

Pour tout recours au titre de la garantie, les clients doivent communiquer avec le fabricant pour lui faire part du problème. L'acheteur d'origine peut: (1) composer le 1-800-752-8239 pour parler à un représentant qui l'assistera, (2) écrire au service à la clientèle: Price Pfister Inc., 19701 DaVinci, Lake Forest, CA 92610 U.S.A. et fournir une explication du problème, en précisant le numéro de modèle, son nom, son adresse et son numéro de téléphone, ainsi que la date d'achat approximative; (3) communiquer par courrier électronique avec le service à la clientèle en utilisant le site [www.PricePfister.com](http://www.PricePfister.com), ou (4) aviser le détaillant qui a vendu le produit. On peut être obligé de retourner le produit au fabricant, et une preuve d'achat peut être exigée.

**Limitations et exclusions:**  
PRICE PFISTER NE S'EST PAS RESPONSABILISÉ DES AUTRES DOMMAGES OU PERTES, Y COMPRIS DES DOMMAGES INDIRECTS, INDIRECTEMENT DE TOUJOURS, Y COMPRIS LES DOMMAGES INDIRECTS, Y COMPRIS TOUT RECLAMATION SELON LA LOI DE LA JURISDICTION DU FORUM DE GARANTIE, QUE CE SOIT PAR RAPPORT À UN CONTRAT OU PAR VOIE DE NÉCESSITÉ (ceci comprend la négligence et la responsabilité stricte).

Price Pfister se réserve le droit de discontinuer ou de modifier un produit en tout temps. Certaines lois ne permettent pas l'exclusion ou la limitation des dommages indirects, de sorte que la limitation exprime peut ne pas s'appliquer. La présente garantie octroie aux clients certains droits et obligations juridiques, et ceux-ci pourraient en avoir d'autres, selon la province où ils habitent.

La garantie ne s'applique pas aux dommages résultant d'un entretien, d'un nettoyage, ou d'une installation, hautement effectués, ou encore d'usures, fuites, d'abus, de modifications, d'accidents ou de catastrophes naturelles.



**English:** Thank you for purchasing this Price Pfister product. All Price Pfister products are carefully engineered, and factory tested to provide long trouble-free use under normal conditions. This product is easy to install using basic tools and our easy to follow illustrated instructions. If you have any questions regarding your product installation call 1-800-Pfaucet (1-800-732-8238).

### 1 English: BEFORE PROCEEDING

**WARNING:** Read all the instructions completely before proceeding. Price Pfister recommends calling a professional if you are uncertain about installing this product!  
This product should be installed in accordance with all local and state plumbing and building codes.

**WARNING:** This product has been designed for use with the Price Pfister 16-600 series volume control valve. It will not work with any other product. Please review the 16-600 series volume control valve installation instructions before installing this product.

### 2 English: SHUT OFF WATER SUPPLY

Locate water supply inlets and shut off the water supply valves. These are usually found near the water meter. If you are replacing an existing unit, remove the old unit and clean the mounting surface thoroughly.

**Español:** Le agradecemos su compra de este producto Pfister. Todos los productos Pfister se diseñan cuidadosamente y se prueban en fábrica para suministrar un uso sin problemas bajo condiciones normales. Este producto es fácil de instalar utilizando herramientas básicas y nuestras instrucciones con gráficos fáciles de seguir. Si tiene cualquier pregunta acerca de la instalación de su producto llame al 1-800-Pfaucet (1-800-732-8238).

### 1 Español: ANTES DE PROCEDER

**ADVERTENCIA:** Lea todas las instrucciones antes de proseguir. ¡Price Pfister recomienda llamar a un profesional si tiene dudas sobre la instalación de este producto!  
Este producto debe instalarse de acuerdo con todos los códigos locales y estatales de plomería y construcción.

**ADVERTENCIA:** Este producto fue diseñado para usarse con la válvula de control de volumen Price Pfister Serie 16-600. No funcionará con ningún otro producto. Sírvase examinar las instrucciones de instalación de la válvula de control de volumen Serie 16-600 antes de instalar este producto.

### 2 Español: CIERRE EL SUMINISTRO DE AGUA

Localice las cañerías de entrada del agua y cierre las válvulas de suministro. Generalmente se encuentran cerca del medidor de agua. Si está reemplazando una unidad existente, retire la unidad vieja y limpie bien la superficie de montaje.

**Français :** Merci d'avoir acheté ce produit Price Pfister. Tous les produits Price Pfister sont fabriqués avec soin et contrôlés à l'usine pour offrir une longue durée de service sans problème dans des conditions d'utilisation normales. Il est facile de poser ce produit à l'aide d'un outillage de base et de nos illustrations très claires. Pour toute question concernant la pose de ce mitigeur de salle de bain, appeler le 1-800-Pfaucet (1-800-732-8238).

### 1 Français : AVANT DE COMMENCER

**AVERTISSEMENT :** veuillez lire toutes les instructions avant de commencer l'installation. Price Pfister vous conseille d'appeler un professionnel si vous avez des doutes quant à l'installation de ce produit !  
Ce dernier doit être installé conformément aux réglementations locales et étatiques régissant le bâtiment et la plomberie.

**AVERTISSEMENT :** Ce produit doit être utilisé avec soupape de commande de volume 16-600 series de Price Pfister. Il ne fonctionne avec aucun autre produit. Veuillez consulter les instructions d'installation de soupape de commande de volume 16-600 avant d'installer ce produit.

### 2 Français : COUPURE DE L'ALIMENTATION EN EAU

Repérez les tuyaux d'alimentation en eau et fermez les robinets d'alimentation. Ces derniers se trouvent généralement à côté du compteur d'eau. Si vous remplacez une unité existante, commencez par déposer cette dernière et nettoyez soigneusement la surface de montage.

### 3 English: TOOLS RECOMMENDED

- PTFE plumber's tape or thread sealant
- Flashlight
- Phillips head screwdriver
- Cloth
- Pliers
- Adjustable wrench

Additional tools may be required.

### 3 Español: HERRAMIENTAS RECOMENDADAS

- Cinta para plomero o sellador para roscas de PTFE
- Linterna
- Destornillador Phillips
- Paño
- Alicates
- Llave ajustable

Las herramientas adicionales pueden ser requeridas.

### 3 Français : OUTILS RECOMMANDÉS

- Ruban pour tuyau en PTFE ou Mastic de filetage
- Lampe torche
- Tournevis Phillips
- Chiffon
- Pincès
- Clé réglable

Des outils additionnels peuvent être exigés.

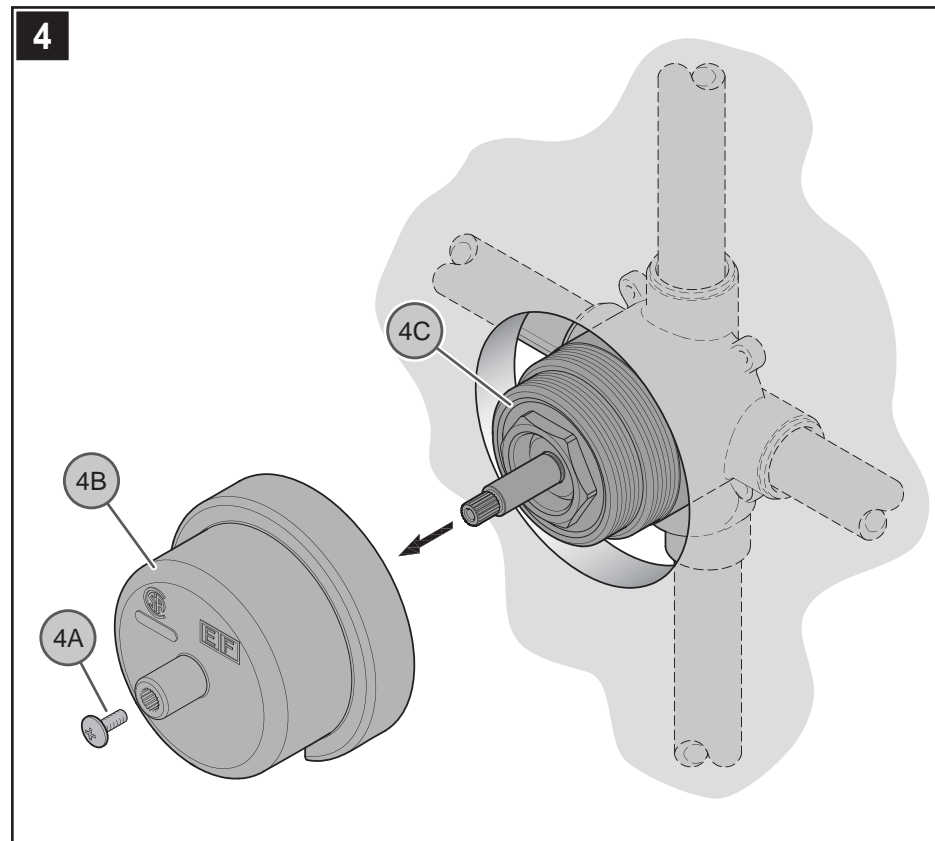

### 4 English: PLASTERGUARD REMOVAL

Remove Screw (4A), and Plasterguard (4B) from Valve Body (4C).

### 4 Español: RETIRO DE LA CUBIERTA PROTECTORA PARA YESO

Quite el tornillo (4A), y la cubierta protectora para yeso (4B) de la válvula (4C).

### 4 Français : RETRAITE DE LE PARE-PLÂTRE

Retirer la vis (4A) et le pare-plâtre (4B) de la valve (4C).

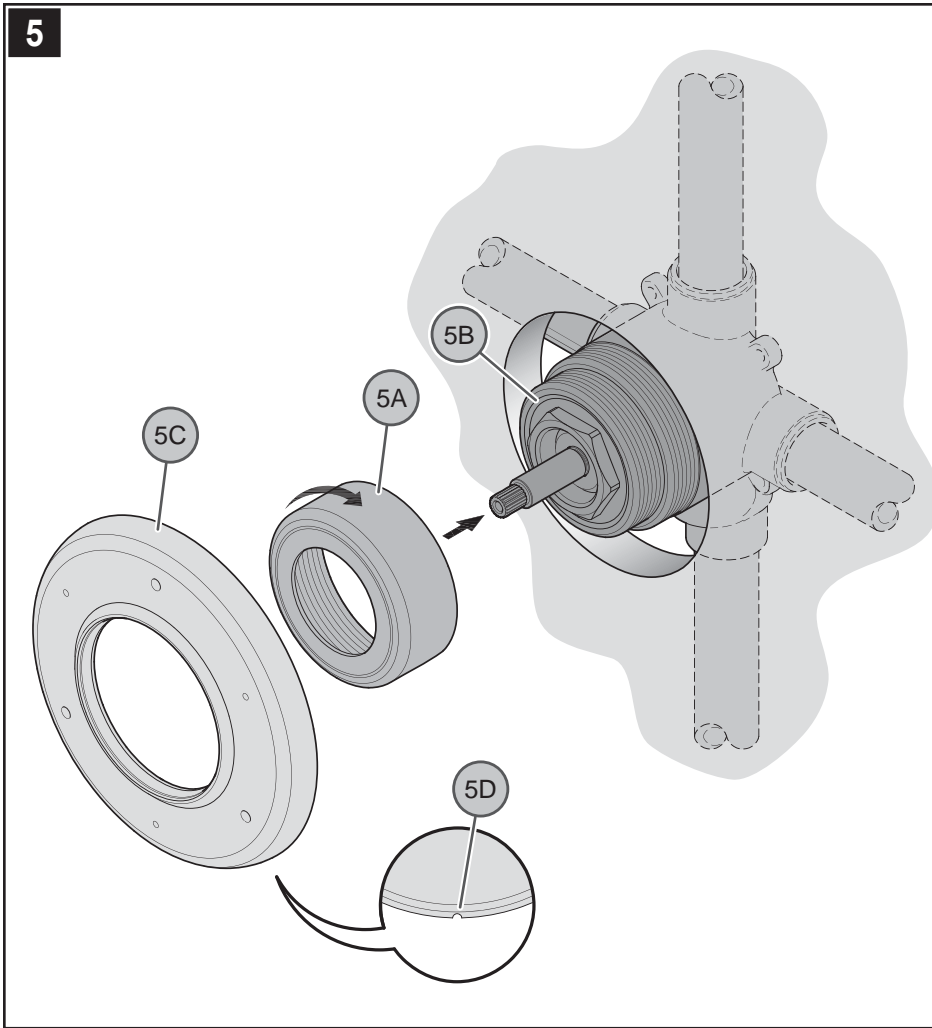

### 5 English: FLANGE ATTACHMENT

Thread Retainer Sleeve (5A) onto Valve Body (5B). Position Flange (5C) on Valve (5B) with Drain Hole (5D) at the bottom. Slide Flange (5C) tight until it is snug to finished wall surface.

### 5 Español: CÓMO COLOCAR EL REBORDE PARA ACABADO

Rosque el manguito para retención (5A) sobre el cuerpo de válvula (5B). Coloque el reborde (5C) en la válvula (5B) con el agujero para drenaje (5D) en la parte inferior. Coloque el reborde (5C) firmemente hasta que la brida quede ajustada contra la superficie de la pared acabada en la pared.

### 5 Français : MONTAGE DE LA BRIDE DE GARNITURE

Filetez le manchon de retenue (5A) sur le corps de valve (5B). Positionner la bride (5C) sur le mitigeur (5B) en plaçant le trou de vidange (5D) en bas. Glissez la bride (5C) fortement jusqu'à ce que soit fermement ajustée à la surface finie du mur.

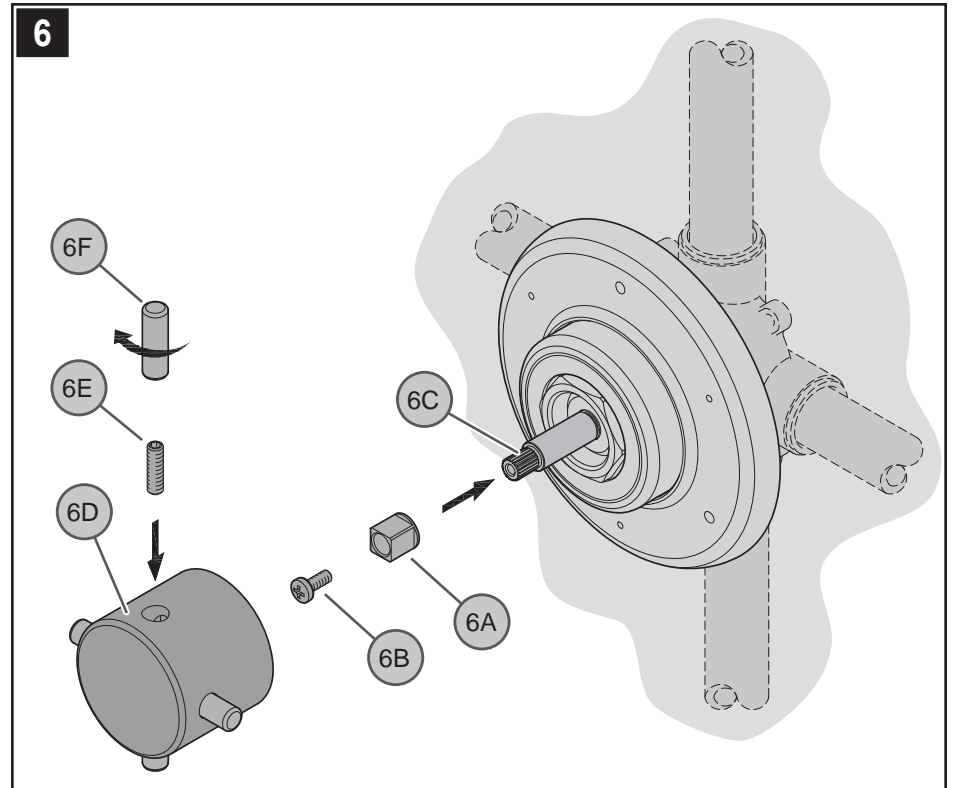

### 6 English: HANDLE KNOB ATTACHMENT

Place Stem Extender (6A) onto the Valve Stem (6C) and secure with Set Screw (6B). Place and align Handle Knob (6D) onto Valve Stem (6C). Secure with Set Screw (6E). Thread Button (6F) into Handle Knob (6D) as shown.

### 7 English: UNIT START UP

Turn on hot and cold water supplies, and check all connections for leaks.

### 6 Español: CÓMO COLOCAR LA PERILLA DE LA MANIJA

Ponga la extensión del vástago (6A) en el vástago de la válvula (6C) y asegure con el tornillo de presión (6B). Coloque y alinee la perilla de la manija (6D) en el vástago de válvula (6C). Asegure con el tornillo para ajuste (6E). Rosque el botón de cubierta (6F) en el vástago de manija (6D) según lo demostrado.

### 7 Español: ACTIVACIÓN DE LA UNIDAD

Active el suministro de agua fría así como el de agua caliente, verifique que no hay fugas.

### 6 Français : COMMENT PLACER LE BOUTON DE LA POIGNÉE

Placez la rallonge de tige (6A) sur la tige du mitigeur (6C) et fixez avec la vis de réglage (6B). Placez et alignez le bouton de poignée (6D) sur la tige d'ajustement de valve (6C). Fixez avec les vis de pression (6E). Filetez le bouton (6F) sur le bouton de poignée (6D) comme montré.

### 7 Français : MISE EN SERVICE DE L'APPAREIL

Ouvrir les arrivées d'eau chaude et d'eau froide et contrôler l'étanchéité de tous les branchements.



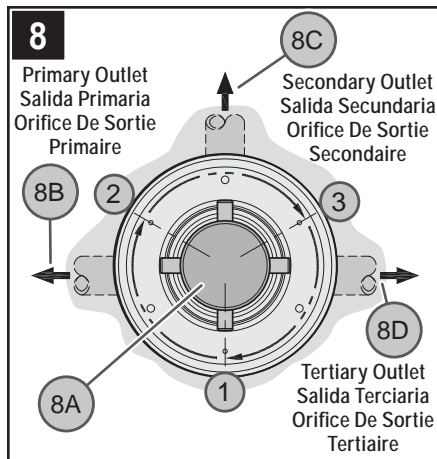

### 8 English: VALVE FUNCTION

To choose a desired water flow, rotate Handle (8A) to a desired position. First Position (1) water will flow from Primary Outlet (8B). Second Position (2) water will flow from Secondary Outlet (8C). Third Position (3) water will flow from Tertiary Outlet (8D).

### 8 Español: FUNCIONAMIENTO DE LA VÁLVULA

Para elegir un flujo deseado del agua, rote la manija (8A) a la posición apropiada. Primera posición (1) el agua fluye de la salida primaria (8B). Segunda posición (2) el agua fluye de la salida secundaria (8C). Tercera posición (3) el agua fluye de la salida terciaria (8D).

### 8 Français : FONCTIONNEMENT DU MITIGEUR

Pour choisir un écoulement désiré de l'eau, tournez la poignée (8A) jusqu'à la position appropriée. Première position (1) l'eau coule de la sortie primaire (8B). Seconde position (2) l'eau coule de la sortie secondaire (8C). Troisième position (3) l'eau coule de la sortie tertiaire (8D).

### ⚠ English: CAUTION: Maintenance

#### DISASSEMBLY:

1. Replacement parts may be available at the store where you purchased your faucet.
2. When replacement parts are not available, please write or call Price Pfister Consumer Service.
3. Always turn off water and relieve pressure before working on your faucet.

### ⚠ NOTE: Trim Care

**CLEANING INSTRUCTIONS:** For all Handles and decorative finishes, use only a soft damp cloth to clean and shine. Use of polish, detergents, abrasive cleaners, organic solvents or acid may cause damage. **Use of other than a soft damp cloth will nullify our warranty!**

**SPECIAL TRIM:** Trim products which contain Porcelain or other similar substance are not acceptable for public areas or Commercial use. Installation of Said Trim is at Users Risk!

### ⚠ Español: PRECAUCIÓN: Mantenimiento

#### CÓMO DESARMAR:

1. El almacén donde compró su grifo podría tener repuestos disponibles.
2. Cuando no hay repuestos disponibles, sírvase escribir o llamar al departamento de servicio al consumidor de Price Pfister.
3. Siempre antes de efectuar algún trabajo en su grifo, cierre el agua y elimine la presión.

### ⚠ NOTA: Cuidado del Acabado

**INSTRUCCIONES PARA LIMPIEZA:** Para limpiar y hacer brillar las manijas y el acabado decorativo use solamente un paño suave y húmedo. El uso de pulidores, detergentes, limpiadores abrasivos, solventes orgánicos o ácidos puede provocar daños. **¡El uso de algo más que un paño suave y húmedo invalida nuestra garantía!**

**ACABADOS ESPECIALES:** Los productos con acabados que contienen porcelana u otras sustancias similares no son aceptables para áreas públicas ni para usos comerciales. ¡Su instalación bajo tales circunstancias es bajo el riesgo del usuario!

### ⚠ Français : ATTENTION : entretien

#### DÉMONTAGE :

1. Il se peut que les pièces de rechange soient disponibles dans le magasin dans lequel le mélangeur a été acheté.
2. Lorsque des pièces de rechange ne sont pas disponibles, bien vouloir contacter le département du service après-vente de Price Pfister par courrier ou par téléphone.
3. Toujours couper les arrivées d'eau et dépressuriser avant de travailler sur le mélangeur.

### ⚠ REMARQUE : entretien des garnitures

**INSTRUCIONES DE NETTOYAGE :** N'utiliser qu'un chiffon humide pour nettoyer et polir toutes les manettes et ornements décoratives. L'utilisation de pâte à polir, de détergents, de produits nettoyants abrasifs, de solvants organiques ou d'acide peut endommager ces pièces. **L'utilisation d'autre chose qu'un chiffon humide annulera la garantie !**

**GARNITURES SPÉCIALES :** les garnitures contenant de la porcelaine ou une autre substance similaire ne sont pas acceptables dans les lieux publics ou les établissements commerciaux. La pose de telles garnitures se fait aux risques de l'utilisateur.

## ● R79-600 ●

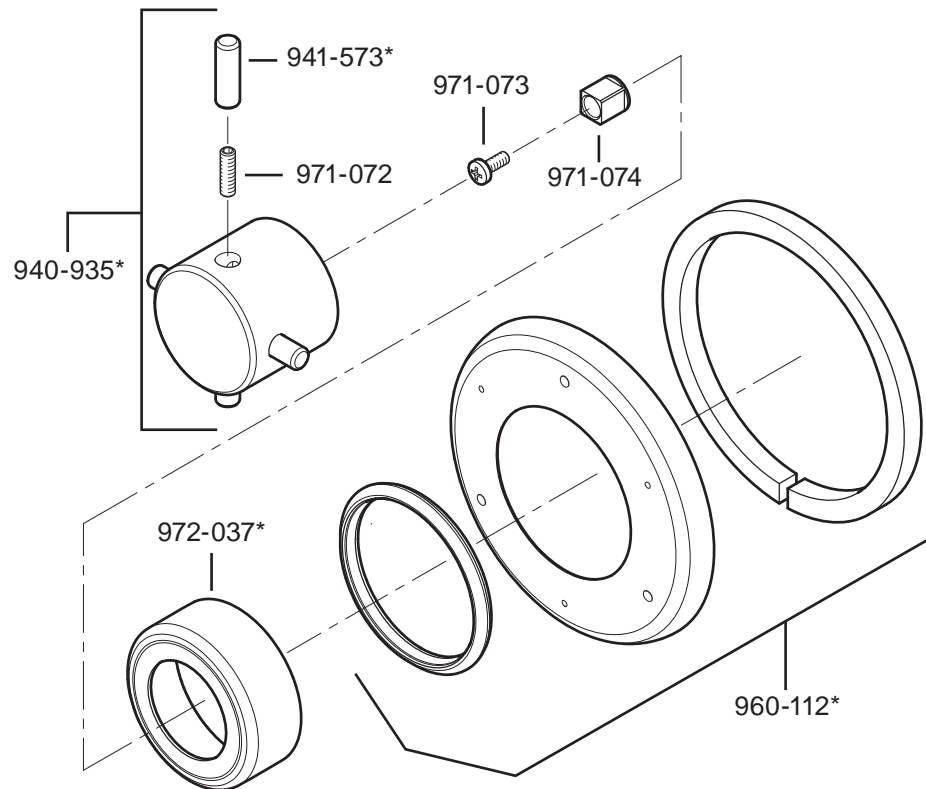

	English	Español	Français
*	Letter Designates Finish	La Letra Indica el Terminado	La Lettre Designe La Fini
A	Polished Chrome	Cromo Pulido	Chrome Poli
J	PVD Brushed Nickel	PVD Niquel Cepillado	PVD Nickel Brosse
Y	Tuscan Bronze	Bronze Toscano	Bronze Le Toscan



**1-800-PFAUCET (1-800-732-8238)**

For Toll-Free Pfaucet information call  
1-800-PFAUCET (1-800-732-8238) or visit [www.pricepfister.com](http://www.pricepfister.com)

- Installation Support
- Care and Warranty Information

#### Español:

Para obtener información mediante llamadas gratis, llame al 1-800-PFAUCET (1-800-732-8238) o visite [www.pricepfister.com](http://www.pricepfister.com)

- Apoyo a instaladores
- Información sobre cuidado y garantías

#### Français:

Pour les renseignements concernant le service sans frais de Pfaucet, appelez 1-800-PFAUCET (1-800-732-8238) appel ou visite [www.pricepfister.com](http://www.pricepfister.com)

- Assistance à l'installation
- Informations sur l'entretien et la garantie

# Price Pfister

■ 14-300 ■

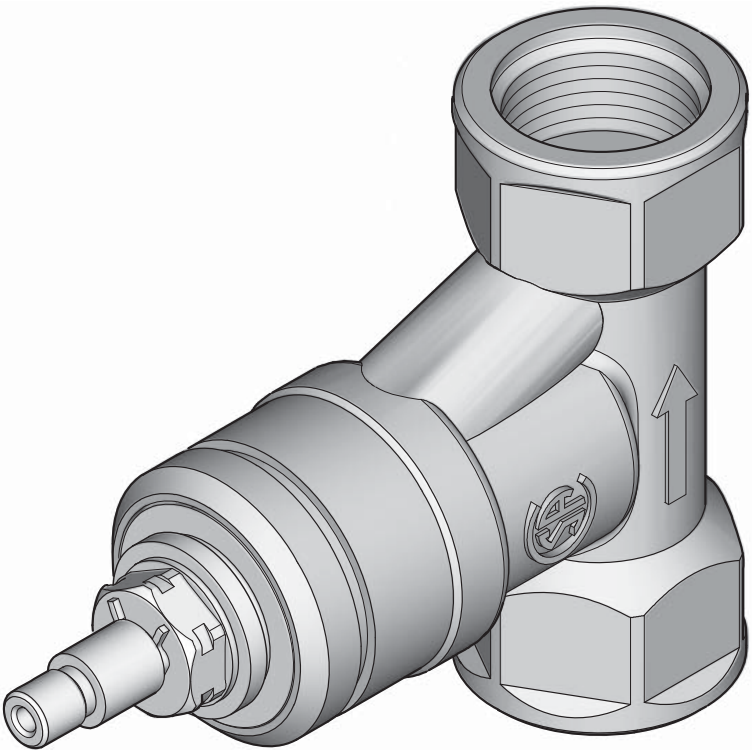

**VOLUME CONTROL VALVE**  
**VÁLVULA DE CONTROL DE VOLUMEN**  
**SOUPAPE DE COMMANDE DE VOLUME**

06-16-08 EO7290A

33667-0100

Copyright © 2008, Price Pfister, Inc.

**BLACK & DECKER** COMPANY



**Price Pfister**  
Lifetime Limited Mechanical & Finish Warranty Covers Finish  
and Function for as Long as You Own Your Home  
(Commercial Applications Limit the Duration of the Warranties  
as Provided Below)

Price Pfister provides the following Warranties for its products. Proof of Purchase may be required in order to obtain any of the benefits set forth below.

**Limited Warranties:** Price Pfister warrants that for as long as the original purchaser owns the home in which the Price Pfister product (the "Product"), so long as the Product is properly installed, the Product will be free of all defects in material and workmanship that would impair the intended and proper use of the Product. If the Product is installed in a commercial application, the above mechanical warranty shall be limited for a period of ten (10) years from the date of purchase of the Product.

Price Pfister warrants against deterioration of the Product's finish for as long as the original purchaser owns the home in which the Product is originally installed. If the Product is installed in a commercial application, the above finish warranty for Products that do not contain the Forever finish shall be limited to a period of five (5) years from the date of purchase.

**Exclusive Remedy:** In the event of any defect in the Product that threatens the foregoing warranties, Price Pfister, at its option, will repair or replace the defective part of the Product. Repair or replacement of the Product is the exclusive remedy.

For any remedy under this warranty, Price Pfister is to be notified describing the problem. In order to notify Price Pfister and receive assistance or service under this warranty, the original purchaser may: (1) call 1-800-Pfister (1-800-752-8238) for a consumer service representative who can assist you; (2) write consumer service department of Price Pfister Inc., 19701 DAVINA Lake Forest, CA 92630, and include a description of the problem, model number, your name, address, phone number and approximate date of purchase; or (3) email Price Pfister's customer service department by going to [www.PricePfister.com](http://www.PricePfister.com), or (4) notify the location or distributor from which the Product was purchased. In any case, you may be required to return the Product to Price Pfister for inspection and proof of purchase may be required.

**Limitations and Exclusions:**

PRICE PFISTER WILL NOT BE LIABLE FOR ANY OTHER DAMAGES OR LOSSES, INCLUDING, BUT NOT LIMITED TO, INCIDENTAL AND/OR CONSEQUENTIAL DAMAGES, REGARDLESS OF THE LEGAL THEORY ASSERTED INCLUDING ANY CLAIM ON BREACH OF WARRANTY HEREUNDER OR ANY OTHER CAUSE, AND WHETHER ARISING IN CONTRACT OR IN TORT (including negligence and strict liability).

Price Pfister has the right to discontinue or modify any product at any time. Some states do not allow limitations or exclusions of incidental or consequential damages, so the above limitations or exclusions may not apply to you. This warranty gives you specific legal rights, and you may also have other rights which vary from state to state.

The above warranties do not cover damage resulting from improper maintenance, repair, cleaning or installation, misuse, abuse, alterations, accidents or Acts of God.



**Price Pfister**  
Garantía Mecánica y sobre el Acabado Limitada de por Vida  
Cubre las funciones y el acabado por el tiempo en que usted sea  
propietario de su casa.  
(Las Aplicaciones Comerciales Limitan la Duración de las  
Garantías)

Price Pfister suministra las siguientes Garantías para sus productos. Es posible que se requiera la presentación de una Prueba de compra para obtener cualquiera de los beneficios indicados a continuación.

**Garantías Limitadas:** Price Pfister garantiza que por el tiempo en que el comprador original sea propietario de la casa en el que se hubiese instalado inicialmente el producto, Price Pfister (el "Producto"), este Producto estará libre de todo defecto en material y mano de obra que pueda afectar el uso proyectado y correcto del Producto. Si el Producto se instala en una aplicación comercial, la garantía mecánica que antecede estará limitada a un periodo de diez (10) años a partir de la fecha de compra del Producto.

Price Pfister garantiza el acabado del Producto contra deterioro por el tiempo en que el comprador original sea propietario de la casa en la que hubiese instalado inicialmente el Producto. Si el Producto se instala en una aplicación comercial, la garantía sobre el acabado que precede para Productos que no contengan el acabado "Forever" estará limitada a un periodo de cinco (5) años a partir de la fecha de compra.

**Recursos exclusivos:** En el caso de que haya un defecto en el Producto que viole las garantías que preceden, Price Pfister, a su opción, reparará o reemplazará la pieza defectuosa del Producto. La reparación o el reemplazo del Producto es el recurso exclusivo.

Para todo recurso con respecto a esta garantía, Price Pfister deberá ser notificado con una descripción del problema. Para notificar a Price Pfister y recibir ayuda o servicio bajo esta garantía, el comprador original puede: (1) llamar al 1-800-Pfister (1-800-752-8238) para hablar con un representante de servicio al cliente que lo pueda ayudar; (2) escribir al departamento de servicio al consumidor, c/o Price Pfister Inc., 19701 Davina, Lake Forest, CA 92630, U.S.A. e incluir una descripción del problema, el número del modelo, su nombre, dirección, número de teléfono y correo electrónico de compra; (3) enviar un email al departamento de servicio al consumidor de Price Pfister entrando en la página web [www.PricePfister.com](http://www.PricePfister.com), o (4) notificar el lugar o el distribuidor de donde se compró el Producto. En cualquier caso, puede ser requerido el envío del Producto a Price Pfister para su inspección y es posible que se requiera la presentación de una prueba de compra.

**Limitaciones y Exclusiones:**

PRICE PFISTER NO SE HABA RESPONSABLE DE NINGUN OTRO DAÑO O HERILICIO, INCLUYENDO PERO NO LIMITADO A DAÑOS INCIDENTALES O CONSECUCIONALES SIN IMPORTAR LA TEORIA LEGAL AL QUE SE ALGIE, INCLUYENDO TODOS LOS TIPOS DE VIOLACION DE LA GARANTIA PRESENTE O CUALQUIER OTRA CAUSA Y LA SEAN O NO RESULTADO DE LA LEY CONTRA ACTUAL O LA DE ANTECEDENTES (incluyendo negligencia y responsabilidad estricta).

Price Pfister tiene el derecho de discontinuar o modificar cualquier producto en cualquier momento. Algunas leyes no permiten limitaciones o exclusiones de daños incidentales o consecuentes, de manera que es posible que las limitaciones o exclusiones que preceden no correspondan en su caso. Esta garantía le otorga derechos legales específicos y es posible que usted también tenga otros derechos que difieren con un estado u otro.

Las garantías que preceden cubren daños y perjuicios ocasionados como resultado de mantenimiento, reparaciones, limpieza o instalación inadecuados, mal uso, abuso, alteraciones, accidentes o causas de fuerza mayor.



**Price Pfister**  
Une garantie limitée à vie pour ce qui est de l'aspect métrique et de la finition, tant et aussi longtemps que vous serez propriétaire de votre domicile.  
(Garantie limitée en cas d'utilisation commerciale voir ci-dessous)

Veuillez noter qu'une preuve d'achat peut être requise en cas de recours au titre de la garantie.

**Garantie limitée:** Tant et aussi longtemps que l'acheteur sera propriétaire du domicile dans lequel le produit Price Pfister a été installé, nous lui garantissons que ce dernier sera exempt de tout défaut de matériau ou vice de fabrication pouvant en entraver l'utilisation correcte et qui que prévu. Dans le cas des produits d'utilisation commerciale, la garantie exprime ci-dessus est restreinte à une période de dix (10) ans.

Par ailleurs, tant et aussi longtemps que l'acheteur sera propriétaire du domicile dans lequel le produit Price Pfister a été installé, nous lui garantissons un article dont la finition ne pourra se détériorer. Dans le cas des produits d'utilisation commerciale qui ne comportent pas la finition "Forever", la garantie est restreinte à une période de cinq (5) ans.

**Recours exclusifs:** En cas de défaut du produit relevant de la garantie, le fabricant pourra, à sa discrétion, réparer ou remplacer la partie défectueuse. Cette mesure constitue un recours exclusif.

Pour tout recours au titre de la garantie, les clients doivent communiquer avec le fabricant pour lui faire part du problème. L'acheteur d'origine peut: (1) composer le 1-800-752-8238 pour parler à un représentant qui l'assistera; (2) écrire au service à la clientèle: Price Pfister Inc., 19701 DAVINA, Lake Forest, CA 92630 U.S.A., et fournir une explication du problème, en précisant le numéro de modèle, son nom, son adresse et son numéro de téléphone; (3) envoyer un email à l'adresse suivante: [customer.service@pricepfister.com](mailto:customer.service@pricepfister.com), ou (4) aviser le détaillant qui a vendu le produit. On peut être obligé de retourner le produit au fabricant, et une preuve d'achat peut être exigée.

**Limitations et exclusions:**

PRICE PFISTER NE SA RA PAS RESPONSABLE DES AUTRES DOMMAGES OU PERTES, Y COMPRIS LES DOMMAGES INDIRECTES, INDETERMINABLES, TOUJOURS NON PRÉVUS, Y COMPRIS TOUT RECLAMATION SELON LA LOI DE LA JURISDICTION DU FORUM DE GARANTIE, QUE CE SOIT PAR RAPPORT À UN CONTRAT OU PAR VOIE DE NÉCESSITÉ (ceci comprend la négligence et la responsabilité stricte).

Price Pfister se réserve le droit de discontinuer ou de modifier un produit en tout temps. Certains gouvernements ne permettent pas l'exclusion ou la limitation des dommages indirects, de sorte que la limitation d'origine peut ne pas s'appliquer. La présente garantie confère aux clients certains droits spécifiques, et ceux-ci pourraient en avoir d'autres, selon la province ou les habitants.

La garantie ne s'applique pas aux dommages résultant d'un entretien, d'un nettoyage ou d'une installation inadéquate, d'abus, de mauvaise utilisation, de modifications, d'accidents ou de catastrophes naturelles.

**English:** Thank you for purchasing this Price Pfister product. All Price Pfister products are carefully engineered, and factory tested to provide long trouble-free use under normal conditions. This product is easy to install using basic tools and our easy to follow illustrated instructions. If you have any questions regarding your product installation call 1-800-Pfaucet (1-800-732-8238).

### **1 English: BEFORE PROCEEDING:**

**WARNING:** Read all the instructions completely before proceeding. Price Pfister recommends calling a professional if you are uncertain about installing this product!

This product should be installed in accordance with all local and state plumbing and building codes.

**WARNING:** This product has been designed for use with the Price Pfister **0T8-410** series valve. It will not work with any other product. Please review the **0T8-410** valve installation instructions before installing this product.

### **2 English: WATER SHUT-OFF:**

Locate water supply inlets and shut off water supply valves. These are usually found near water meter.

### **3 English: SURFACE PREPARATION:**

For optimum performance of your new Price Pfister Valve, a minimum water pressure of 20 PSI is required. Have the basic tools ready for removal of old valve.

**Español:** Le agradecemos su compra de este producto Pfister. Todos los productos Pfister se diseñan cuidadosamente y se prueban en fábrica para suministrar un uso sin problemas bajo condiciones normales. Este producto es fácil de instalar utilizando herramientas básicas y nuestras instrucciones con gráficos fáciles de seguir. Si tiene cualquier pregunta acerca de la instalación de su producto llame al 1-800-Pfaucet (1-800-732-8238).

### **1 Español: ANTES DE PROCEDER:**

**ADVERTENCIA:** Lea todas las instrucciones antes de proseguir. ¡Price Pfister recomienda llamar a un profesional si tiene dudas sobre la instalación de este producto!

Este producto debe instalarse de acuerdo con todos los códigos locales y estatales de plomería y construcción.

**ADVERTENCIA:** Este producto ha sido diseñado para funcionar con válvulas de serie **0T8-41**. No funciona con cualquier otro tipo. Por favor repase las instrucciones de instalación de la válvula **0T8-41** antes de instalar este producto.

### **2 Español: CIERRE DEL AGUA:**

Localice las tuberías de entrada del agua y cierre las válvulas de suministro. Generalmente se encuentran cerca del medidor de agua.

### **3 Español: PREPARACIÓN DE LA SUPERFICIE:**

Se requiere una presión mínima de agua de 20 PSI (137.8 kPa) para obtener un rendimiento óptimo de su nueva válvula de Price Pfister. Tenga las herramientas básicas listas para quitar la válvula antigua.

**Français :** Merci d'avoir acheté ce produit Price Pfister. Tous les produits Price Pfister sont fabriqués avec soin et contrôlés à l'usine pour offrir une longue durée de service sans problème dans des conditions d'utilisation normales. Il est facile de poser ce produit à l'aide d'un outillage de base et de nos illustrations très claires. Pour toute question concernant la pose de ce mitigeur de salle de bain, appeler le 1-800-Pfaucet (1-800-732-8238).

### **1 Français : AVANT DE PROCÉDER À LA POSE**

**AVERTISSEMENT :** lire attentivement toutes les instructions avant de procéder à l'installation. Price Pfister recommande de faire appel à un professionnel en cas d'incertitude quant à l'installation de ce produit !

Ce produit doit être posé en respectant l'ensemble des réglementations locale et nationale en matière de plomberie et de construction.

**AVERTISSEMENT :** Ce produit est conçu pour être utilisés avec les mitigeurs de Price Pfister de la série **0T8-41**. Il ne s'adapera à aucun autre produit. S'il vous plaît réviser les instructions d'installation de la valve **0T8-41** avant d'installer ce produit.

### **2 Français : UCOUPURE DE L'ARRIVÉE D'EAU**

Repérer les arrivées d'eau et fermer leurs robinets. Ces robinets se trouvent généralement à côté du compteur d'eau.

### **3 Français : PRÉPARATION DE LA SURFACE**

Une pression d'eau d'au moins 137,89 kPa (20 PSI) est nécessaire pour optimiser les performances du mitigeur de Price Pfister neuf. Avoir l'outillage de base à portée de la main pour déposer l'ancien robinet.

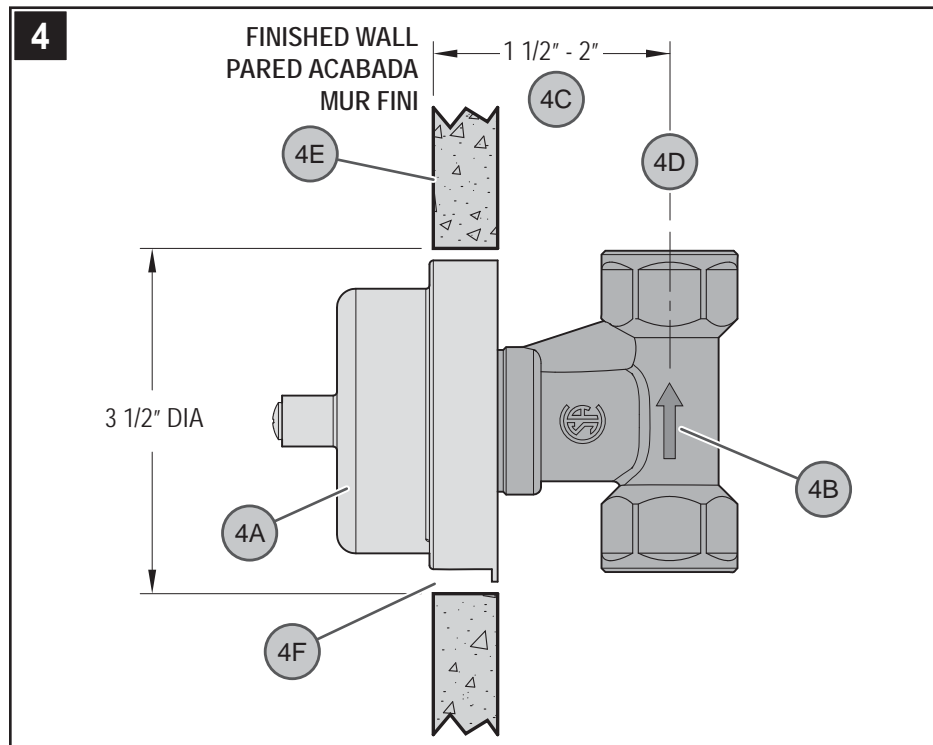

### **4 English: VALVE BODY POSITION**

**CAUTION:** Be sure to position Valve Body (4A) correctly in wall. A Flow Indication (4B) is provided to indicate the direction of the water flow. Depth (4C) for Valve Body (4A) in wall is measured from center of Outlet (4D) to finished wall surface (4E). Minimum distance (4C) is 1.5" and maximum is 2". Center Hole (4F) on wall is to be 3 1/2" Dia. Depending on supply valve used and location of Tub Spout and Shower Head, it may be necessary to offset either the supply pipes or the shower and tub risers.

### **4 Español: POSICIÓN DEL CUERPO DE VÁLVULA**

**PRECAUCIÓN:** Asegúrese de colocar el cuerpo de la válvula (4A) en forma correcta en la pared. Se proporciona una indicación del flujo (4B) para indicar la dirección del flujo del agua. La profundidad (4C) para el cuerpo de la válvula (4A) en la pared se mide desde el centro de la salida (4D) hasta la superficie de la pared acabada (4E). La distancia mínima (4C) es de 1 1/2 pulg. (38.1mm) y la distancia 2 pulg. (50.8mm). El agujero central (4F) en la pared debe ser de 3 1/2 pulg. (88.9mm) de diámetro.

Dependiendo de la válvula de suministro utilizada y el surtidor de la tina y cabeza de la ducha, puede ser necesario desviar las cañerías de suministro o los tubos verticales de la ducha y la tina.

### **4 Français : POSITION DU CORPS DE LA VALVE**

**ATTENTION :** Veiller à positionner le corps du mitigeur (4A) correctement dans le mur. Une indication d'écoulement (4B) pour indiquer la direction du flux de l'eau. La profondeur d'installation (4C) du corps du mitigeur (4A) dans le mur est mesurée du centre de la sortie (4D) à la surface du mur fini (4E). Elle doit être comprise (4C) entre 38,1mm et 50,8mm (1 1/2 po et 2 po). Le trou central (4F) du mur fait 88,9mm (3 1/2 po) de diamètre.

En fonction du robinet alimentation utilisé et de l'emplacement du bec de baignoire et de la tête de douche, vous devrez éventuellement déplacer les tuyaux d'alimentation ou la colonne montante de la douche et de la baignoire.

5

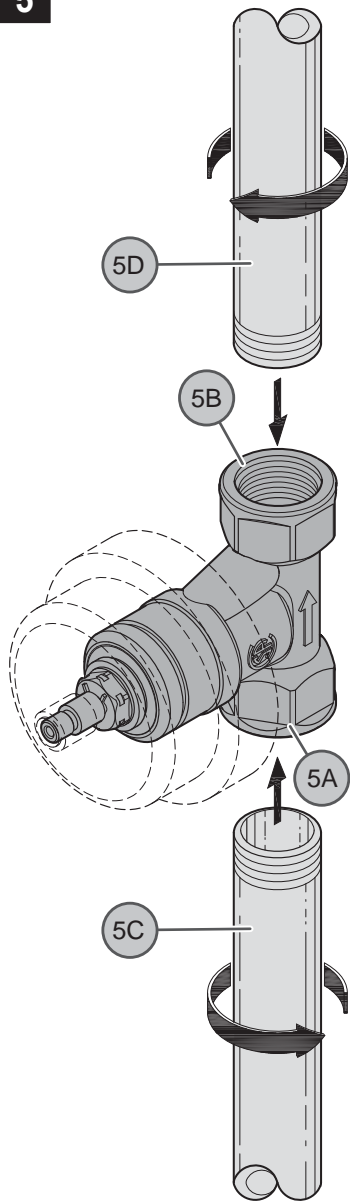

### 5 English: VALVE INSTALLATION

Valve Body inlets (5A) and outlets (5B) are designed to accommodate  $3/4$ -14 NPT pipe. Connect pipe from Supply Valve Outlet (5C) to Valve Body Inlet (5A). Connect Outlet Pipes (5D) to Valve Body Outlets (5B).

**WARNING:** When attaching threaded fittings, use thread sealant or PTFE Plumber's tape according to manufacturer's instructions.

**CAUTION:** When using iron pipes, it is not recommended to reduce outlet pipe diameter.

**CAUTION:** For Copper Sweat joints, it is important to remove Valve Cartridge and other Plastic Components from the Valve Body before soldering. Use copper pipe adapters (not furnished) in this type of installation.

### 6 English: UNIT START UP

Turn on hot and cold water supplies, and check all connections for leaks.

### 5 Español: INSTALACIÓN DE LA VÁLVULA

Las entradas (5A) y salidas (5B) del cuerpo de la válvula están diseñadas para cañería de  $3/4$ -14 NPT. Conecte la cañería desde la salida de la válvula de suministro (5C) a la entrada del cuerpo de la válvula (5A). Conecte las cañerías de salida (5D) a la salida del cuerpo de la válvula (5B).

**ADVERTENCIA:** Al instalar conectores roscados, utilice cinta para plomero de PTFE para roscas, de acuerdo con las instrucciones del fabricante.

**PRECAUCIÓN:** Si está usando cañerías de hierro, no se recomienda para reducir el diámetro de la cañería de salida.

**PRECAUCIÓN:** Para Juntas Soldadas de cobre, es importante sacar el Cartucho de la Llave y otros Componentes de Plástico del Cuerpo de la Llave antes de soldar. Use adaptadores para caños de cobre (no suministrados) en este tipo de instalación.

### 6 Español: FUNCIONAMIENTO DE LA UNIDAD

Abra los suministros de agua caliente y fría e inspeccione todas las conexiones para verificar que no hay fugas.

### 5 Français : INSTALLATION DE L'INVERSEUR

Des orifices d'entrée (5A) et de sortie (5B) du corps de l'inverseur peuvent accueillir un tuyau de  $3/4$ -14 NPT. Branchez l'orifice de sortie du robinet (5C) sur l'orifice d'entrée du corps (5A). Connectez les tuyaux d'évacuation (5D) aux orifices de sortie du corps (5B).

**AVERTISSEMENT :** lorsque vous connectez des raccords filetés, utilisez du ruban à tuyau fileté selon les instructions du fabricant.

**ATTENTION :** lorsque vous utilisez des tuyaux en fer, ne réduisez pas le diamètre du tuyau de sortie.

**ATTENTION :** Pour les raccords de soudage en cuivre, il est important d'enlever la cartouche du robinet et autres composants en plastique du corps du robinet avant le soudage. Utilisez des adaptateurs en cuivre (non fournis) pour ce type d'installation.

### 6 Français : MISE EN SERVICE DE L'APPAREIL

Ouvrir les arrivées d'eau chaude et d'eau froide et contrôler l'étanchéité de tous les branchements.

7

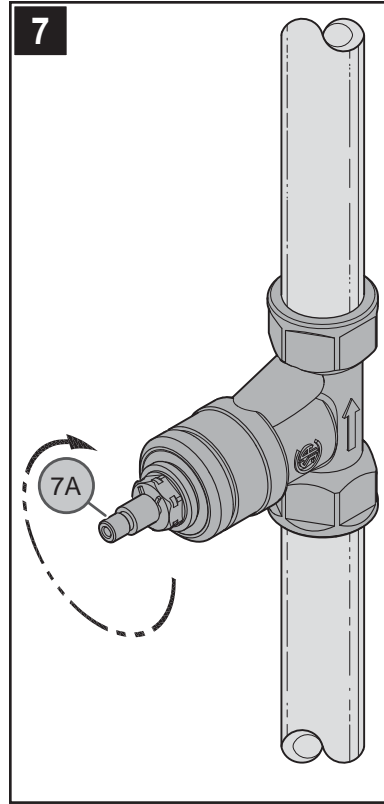

### 7 English: VALVE FUNCTION

By rotating Handle (7A) slightly clockwise, the valve will be activated allowing water to flow. The water flow will increase by continuing to rotate Handle (7A) in a clockwise direction.

### 8 English: CLEANING CARTRIDGE

If water flow does not remain constant or the valve does not function properly, the Cartridge Assembly (8A) must be cleaned. Turn off water supplies and relieve pressure before working on your faucet. Remove Screw (8B), Plastic Cover (8C) and Cartridge Assembly (8A). Inspect inlets for sediment and flush with water. Inspect O-rings (8D) for damage. Re-install Cartridge Assembly (8A), and turn on water supply. If problem persists replace Cartridge Assembly (8A). Re-install by reversing steps.

**CAUTION:** Do not disassemble Cartridge (8A). Proceed to finish wall.

### 7 Español: FUNCIONAMIENTO DE LA VÁLVULA

Al girar un poco la manija (7A) en el sentido a las agujas del reloj, la válvula se activará y permitirá el flujo de agua. El flujo de agua aumentará al continuar girando la manija (7A) en el sentido a las agujas del reloj.

### 8 Español: LIMPIEZA DEL CARTUCHO

Si el flujo de agua no se mantiene constante o la válvula no funciona correctamente, se debe limpiar el conjunto del cartucho (8A). Cierre los suministros de agua y alivie la presión antes de trabajar en el grifo. Quite el tornillo (8B), la cubierta de plástico (8C) y el conjunto del cartucho (8A). Inspeccione las entradas para determinar si hay sedimento, y enjuague con agua. Inspeccione los anillos en O (8D) para ver si están dañados. Reinstale el conjunto del cartucho (8A) y abra el suministro de agua. Si el problema persiste, reemplace el conjunto del cartucho (8A). Reinstale invirtiendo pasos.

**PRECAUCIÓN:** No desarme el cartucho (8A). Prosiga con el acabado de la pared.

### 7 Français : FONCTIONNEMENT DU MITIGEUR

Lorsqu'on tourne légèrement la poignée (7A) dans le sens horaire, active le robinet pour permettre à l'eau de couler. Le débit augmente au fur et à mesure que l'on en continuant à tourner la poignée (7A) dans le sens horaire.

### 8 Français : NETTOYAGE DE LA CARTOUCHE

Si le flux d'eau n'est pas maintenu constant ou la valve ne fonctionne pas correctement, la cartouche (8A) doit être nettoyée. Couper les arrivées d'eau et dépressuriser avant de travailler sur le mitigeur. Retirer le vis (8B), le couvercle en plastique (8C) et la cartouche (8A). Examiner les entrées pour voir si des dépôts s'y sont accumulés et les rincer à l'eau. Examiner les joints toriques (8D) pour voir s'ils sont endommagés. Remettre la cartouche (8A) et puis ouvrir l'arrivée d'eau. Si le problème persiste, remplacer la cartouche (8A). Réinstallez en inversant des étapes.

**ATTENTION :** Ne pas démonter la cartouche (8A). Finissez le mur.

8

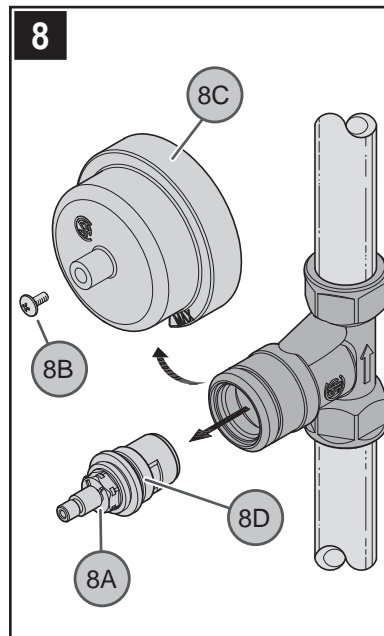

● 14-300 ●

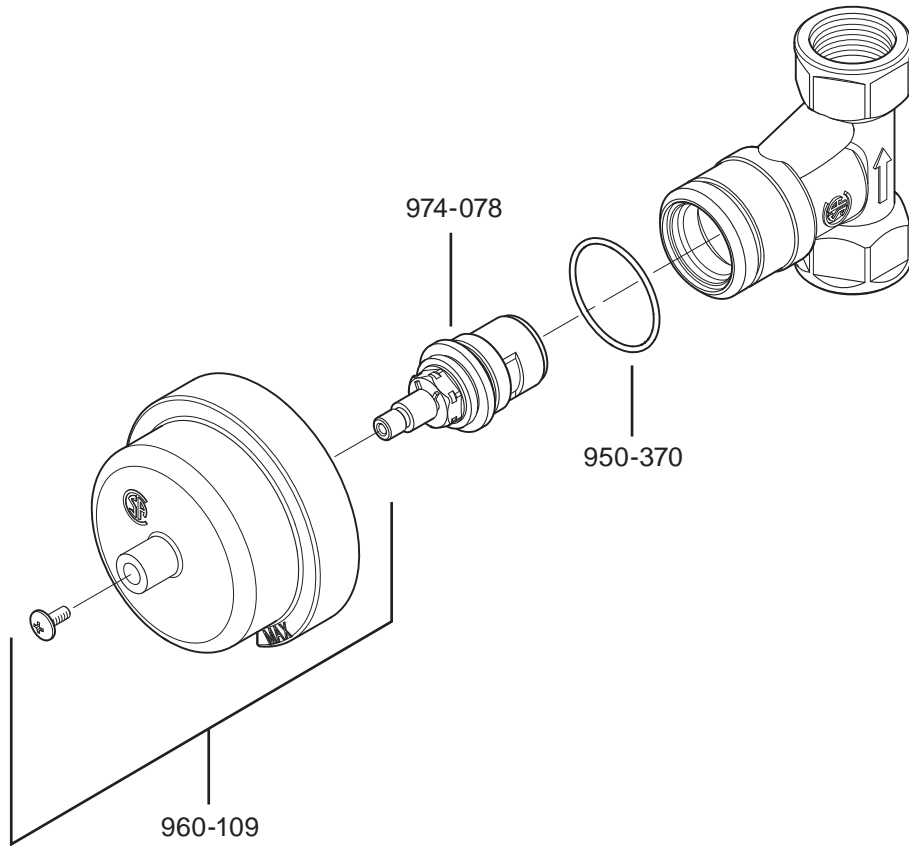

 **English: MAINTENANCE AND CARE**

**Cleaning Instructions:**

For all handles and decorative finishes, use only a soft damp cloth to clean and shine. Use of polish, detergents, abrasive cleaners, organic solvents, or acid may cause damage. Use of other than a soft damp cloth will nullify our warranty!

**Special Trim:**

Trim products which contain porcelain or other similar substances are not acceptable for public areas or commercial use. Installation of said trim is at user's risk!

 **Español: MANTENIMIENTO Y CUIDADO**

**Instrucciones Para Limpieza:**

Para limpiar y hacer brillar las manijas y el acabado decorativo use solamente un paño suave y húmedo. El uso de pulidores, detergentes, limpiadores abrasivos, solventes orgánicos o ácidos puede provocar daños. ¡El uso de algo más que un paño suave y húmedo invalida nuestra garantía!

**Acabados Especiales:**

Los productos con acabados que contienen porcelana u otras sustancias similares no son aceptables para áreas públicas ni para usos comerciales. ¡Su instalación bajo tales circunstancias es bajo el riesgo del usuario!

 **Français : ENTRETIEN ET SOINS**

**Instructions De Nettoyage :**

N'utiliser qu'un chiffon humide pour nettoyer et polir toutes les manettes et ornements décoratives. L'utilisation de pâte à polir, de détergents, de produits nettoyants abrasifs, de solvants organiques ou d'acide peut endommager ces pièces. L'utilisation d'autre chose qu'un chiffon humide annulera la garantie !

**Garnitures Spéciales :**

Les garnitures contenant de la porcelaine ou une autre substance similaire ne sont pas acceptables dans les lieux publics ou les établissements commerciaux. La pose de telles garnitures se fait aux risques de l'utilisateur.



**1-800-PFAUCET (1-800-732-8238)**

For Toll-Free Pfauet information call  
1-800-PFAUCET (1-800-732-8238) or visit [www.pricepfister.com](http://www.pricepfister.com)

- Installation Support
- Care and Warranty Information

**Español:**

Para obtener información mediante llamadas gratis, llame al 1-800-PFAUCET (1-800-732-8238) o visite [www.pricepfister.com](http://www.pricepfister.com)

- Apoyo a instaladores
- Información sobre cuidado y garantías

**Français:**

Pour les renseignements concernant le service sans frais de Pfauet, appelez 1-800-PFAUCET (1-800-732 8238) appel ou visite [www.pricepfister.com](http://www.pricepfister.com)

- Assistance à l'installation
- Informations sur l'entretien et la garantie

# Price Pfister®

OT8  
TUB & SHOWER  
VALVE BODY

OT8  
CUERPO DE VÁLVULA PARA  
BAÑERÍA Y DUCHA

OT8  
BAIN ET DOUCHE  
CORPS DE VALVE

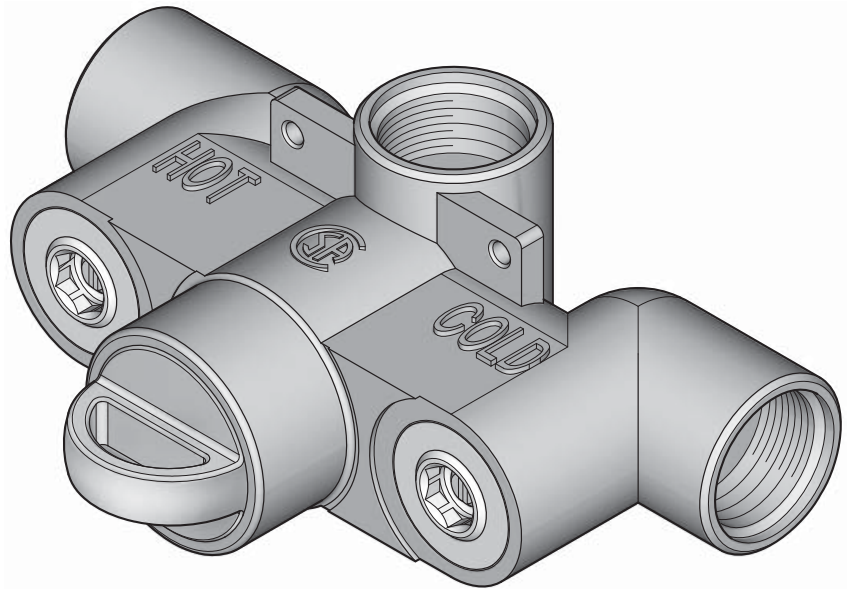

Price Pfister

Lifetime Limited Mechanical & Pfinish Warranty  
Covers Pfinish and Pfunction for as Long as You  
Own Your Home  
(Commercial Applications Limit the Duration of the  
Warranties as Provided Below)

Price Pfister provides the following Warranties for its products. Proof of Purchase may be required in order to obtain any of the benefits set forth below.

**Limited Warranties:** Price Pfister warrants that for as long as the original purchaser owns the home in which the Price Pfister product (the "Product") is originally installed, the Product will be free of all defects in material and workmanship that would impair the intended and proper use of the Product. If the Product is installed in a commercial application, the above mechanical warranty shall be limited for a period of ten (10) years from the date of purchase of the Product.

Price Pfister warrants against deterioration of the Product's finish for as long as the original purchaser owns the home in which the Product is originally installed. If the Product is installed in a commercial application, the above finish warranty for Products that do not contain the Pforever finish shall be limited to a period of five (5) years from the date of purchase.

**Exclusive Remedy:** In the event of any defect in the Product that breaches the foregoing warranties, Price Pfister, at its option, will repair or replace the defective part of the Product. Repair or replacement of the Product is the exclusive remedy.

For any remedy under this warranty, Price Pfister is to be notified describing the problem. In order to notify Price Pfister and receive assistance or service under this warranty, the original purchaser may: (1) call 1-800-Pfauet (1-800-732-8238) for a consumer service representative who can assist you, or (2) write consumer service department c/o Price Pfister Inc., 19701 DaVinci, Lake Forest, CA 92610, and include a description of the problem, model number, your name, address, phone number and approximate date of purchase, or (3) email Price Pfister's customer service department by going to [www.PricePfister.com](http://www.PricePfister.com), or (4) notify the location or distributor from which the Product was purchased. In any case, you may be required to return the Product to Price Pfister for inspection and proof of purchase may be required.

**Limitations and Exclusions:**  
PRICE PFISTER WILL NOT BE LIABLE FOR ANY OTHER DAMAGES OR LOSSES, INCLUDING, BUT NOT LIMITED TO, INCIDENTAL AND/OR CONSEQUENTIAL DAMAGES, REGARDLESS OF THE LEGAL THEORY ASSERTED, INCLUDING ANY CLAIM OR BREACH OF WARRANTY HEREUNDER OR ANY OTHER CAUSE, AND WHETHER ARISING IN CONTRACT OR IN TORT (including negligence and strict liability).

Price Pfister has the right to discontinue or modify any product at any time. Some states do not allow limitations or exclusions of incidental or consequential damages, so the above limitations or exclusions may not apply to you. This warranty gives you specific legal rights, and you may also have other rights which vary from state to state.

The above warranties do not cover damage resulting from improper maintenance, repair, cleaning or installation, misuse, abuse, alterations, accidents or acts of God.



Price Pfister

Garantía Mecánica y sobre el Acabado Limitada de por Vida  
Cubre las funciones y el acabado por el tiempo en que usted sea  
propietario de su casa  
(Las Aplicaciones Comerciales Limitan la Duración  
de las Garantías)

Price Pfister suministra las siguientes Garantías para sus productos. Es posible que se requiera la presentación de una Prueba de compra para obtener cualquiera de los beneficios indicados a continuación.

**Garantías Limitadas:** Price Pfister garantiza que por el tiempo en que el comprador original sea propietario de la casa en el que se hubiese instalado inicialmente el producto Price Pfister (el "Producto"), este Producto estará libre de todo defecto en material y mano de obra que pueda afectar el uso proyectado y correcto del Producto. Si el Producto se instala en una aplicación comercial, la garantía mecánica que antecede estará limitada a un período de diez (10) años a partir de la fecha de compra del Producto.

Price Pfister garantiza el acabado del Producto contra deterioro por el tiempo en que el comprador original sea propietario de la casa en la que hubiese instalado inicialmente el Producto. Si el Producto se instala en una aplicación comercial, la garantía sobre el acabado que precede para Productos que no contengan el acabado "Pforever" estará limitada a un período de cinco (5) años a partir de la fecha de compra.

**Recurso exclusivo:** En el caso de que haya un defecto en el Producto que viole las garantías que preceden, Price Pfister, a su opción, reparará o reemplazará la pieza defectuosa del Producto. La reparación o el reemplazo del Producto es el recurso exclusivo.

Para todo recurso con respecto a esta garantía, Price Pfister deberá ser notificado, con una descripción del problema. Para notificar a Price Pfister y recibir ayuda o servicio bajo esta garantía, el comprador original puede: (1) llamar al 1-800-Pfauet (1-800-732-8238) para hablar con un representante de servicio al cliente que lo pueda ayudar, o (2) escribir al departamento de servicio al consumidor, c/o Price Pfister Inc., 19701 DaVinci, Lake Forest, CA 92610 U.S.A., e incluir una descripción del problema, el número del modelo, su nombre, dirección, número de teléfono y fecha aproximada de compra, o (3) enviar un e-mail al departamento de servicio al consumidor de Price Pfister entrando en la página web [www.PricePfister.com](http://www.PricePfister.com), o (4) avisarle al lugar o al distribuidor en donde se compró el Producto. En cualquiera de los casos, podría pedírsele devolver el Producto a Price Pfister para su inspección y es posible que se requiera la presentación de una prueba de compra.

**Limitaciones y Exclusiones:**  
PRICE PFISTER NO SE HARÁ RESPONSABLE DE NINGÚN OTRO DAÑO O PERJUICIO, INCLUYENDO, PERO SIN ESTAR LIMITADO A DAÑOS INCIDENTALES Y/O CONSECUENTES, SIN IMPORTAR LA TEORÍA LEGAL A LA QUE SE ALEGUE, INCLUYENDO TODO RECLAMO O VIOLACIÓN DE LA GARANTÍA PRESENTE O CUALQUIER OTRA CAUSA, Y YA SEAN COMO RESULTADO DE LA LEY CONTRACTUAL O LA DE ANTECEDENTES (incluyendo negligencia y responsabilidad estricta).

Price Pfister tiene el derecho de discontinuar o modificar cualquier producto en cualquier momento. Ciertos estados no permiten limitaciones o exclusiones de daños incidentales o consecuentes, de manera que es posible que las limitaciones o exclusiones que preceden no correspondan en su caso. Esta garantía le otorga derechos legales específicos y es posible que usted también tenga otros derechos que difieren entre un estado y otro.

Las garantías que preceden no cubren daños y perjuicios ocasionados como resultado de mantenimiento, reparaciones, limpieza o instalación inadecuados, mal uso, abuso, alteraciones, accidentes o causas de fuerza mayor.



Price Pfister

Une garantie limitée à vie  
pour ce qui est de l'aspect mécanique et de la finition,  
tant et aussi longtemps que vous serez propriétaire  
de votre domicile.  
(Garantie limitée en cas d'utilisation commerciale  
- voir ci-dessous)

Veillez noter qu'une preuve d'achat peut être requise en cas de recours au titre de la garantie.

**Garantie limitée:** Tant et aussi longtemps que l'acheteur sera propriétaire du domicile dans lequel le produit Price Pfister a été installé, nous lui garantissons que ce dernier sera exempt de tout défaut de matériau ou vice de fabrication pouvant entraver l'utilisation correcte tel que prévu. Dans le cas des produits d'utilisation commerciale, la garantie exprimée ci-dessus est restreinte à une période de dix (10) ans.

Par ailleurs, tant et aussi longtemps que l'acheteur sera propriétaire du domicile dans lequel le produit Price Pfister a été installé, nous lui garantissons un article dont la finition ne pourra se détériorer. Dans le cas des produits d'utilisation commerciale qui ne comportent pas la finition "Pforever", la garantie est restreinte à une période de cinq (5) ans.

**Recours exclusif:** En cas de défaut du produit relevant de la garantie, le fabricant pourra, à sa discrétion, réparer ou remplacer la partie défectueuse. Cette mesure constitue un recours exclusif.

Pour tout recours au titre de la garantie, les clients doivent communiquer avec le fabricant pour lui faire part du problème. L'acheteur d'origine peut: (1) composer le 1 800 732-8238 pour parler à un représentant qui l'assistera; (2) écrire au service à la clientèle: Price Pfister Inc., 19701 DaVinci, Lake Forest, CA 92610 U.S.A., et fournir une explication du problème, en précisant le numéro de modèle, son nom, son adresse et son numéro de téléphone, ainsi que la date d'achat approximative; (3) communiquer par courrier électronique avec le service à la clientèle en utilisant le site [www.PricePfister.com](http://www.PricePfister.com), ou (4) aviser le détaillant qui a vendu le produit. On peut être obligé de retourner le produit au fabricant, et une preuve d'achat peut être exigée.

**Limitations et exclusions:**  
PRICE PFISTER NE S'ERA PAS RESPONSABLE DES AUTRES DOMMAGES OU PERTES, Y COMPRIS LES DOMMAGES INDIRECTS, INDÉPENDAMMENT DE TOUTE THÉORIE JURIDIQUE, Y COMPRIS TOUTE RÉCLAMATION SELON LAQUELLE IL Y AURAIT EU RUPTURE DE GARANTIE, QUE CE SOIT PAR RAPPORT À UN CONTRAT OU PAR VOIE DE NÉGLIGENCE (cela comprend la négligence et la responsabilité stricte).

Price Pfister se réserve le droit de discontinuer ou de modifier un produit en tout temps. Certaines provinces ne permettent pas l'exclusion ou la limitation des dommages indirects, de sorte que la limitation exprimée peut ne pas s'appliquer. La présente garantie octroie aux clients certains droits d'ordre juridique, et ceux-ci pourraient en avoir d'autres, selon la province où ils habitent.

La garantie ne s'applique pas aux dommages résultant d'un entretien, d'un nettoyage ou d'une installation fautivement effectués, ou encore d'usages fautifs, d'abus, de modifications, d'accidents ou de catastrophes naturelles.

Thank you for purchasing this Price Pfister product. All Price Pfister products are carefully engineered, and factory tested to provide long trouble-free use under normal conditions. This valve is easy to install using basic tools and our easy to follow illustrated instructions. If you have any questions regarding this product, call 1-800-Pfaucet (1-800-732-8238).

ENGLISH

**1 BEFORE PROCEEDING:**

**WARNING:** Read all the instructions completely before proceeding. Price Pfister recommends calling a professional if you are uncertain about installing this product! This product should be installed in accordance with all local and state plumbing and building codes. This product has been designed for use with the Price Pfister 14-300 series thermostatic valve. It will not work with any other product. Please review the 14-300 valve installation instructions before installing this product.

Use only 3/4" Iron or Copper Pipe between valve and tub spout (No PEX)! For Body Spray installations, refer to separate instructions.

**WATER SHUT-OFF:**

Locate water supply inlets and shut off water supply valves. These are usually found near water meter.

**SURFACE PREPARATION:**

For optimum performance of your new Price Pfister Valve, a minimum water pressure of 20 PSI is required. Have the basic tools ready for removal of old valve. If you are replacing an existing Valve, disconnect the old valve and clean the mounting surface thoroughly. Align and adjust water supply pipes to recommended dimensions. For new construction, install water supply pipes to recommended dimensions.

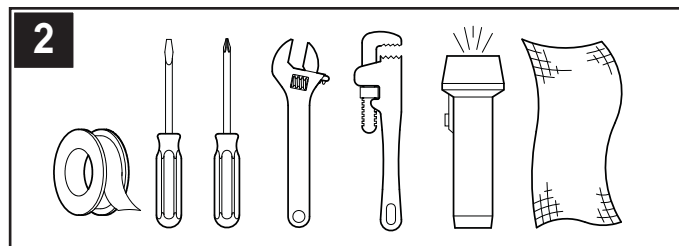

**2 TOOLS RECOMMENDED:**

For Iron Pipe Installation:

- PTFE Plumber's Tape or Thread Sealant
- Phillips Screwdriver
- Flashlight
- Slotted screwdriver
- Adjustable wrench
- Cloth
- Pipe Wrench

For soldered copper and non-standard installations, some additional tools may be required.

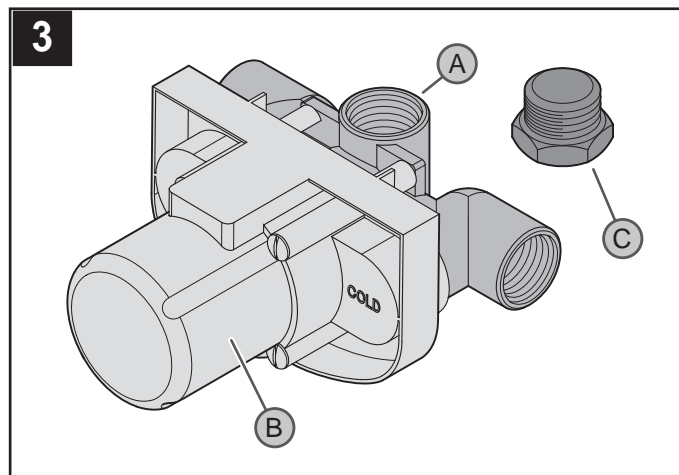

**3 CHECKING THE CONTENTS OF THE BOX**

Upon opening the box, check to ensure that all of the following items are included:

- A Valve Component with Integral Stops
- B Plaster Guard
- C Shower Only Pipe Cap

If any of these items are missing, please contact Price Pfister Consumer Services at 1-800-Pfaucet (1-800-732-8238).

**INSTALLATION STEPS**

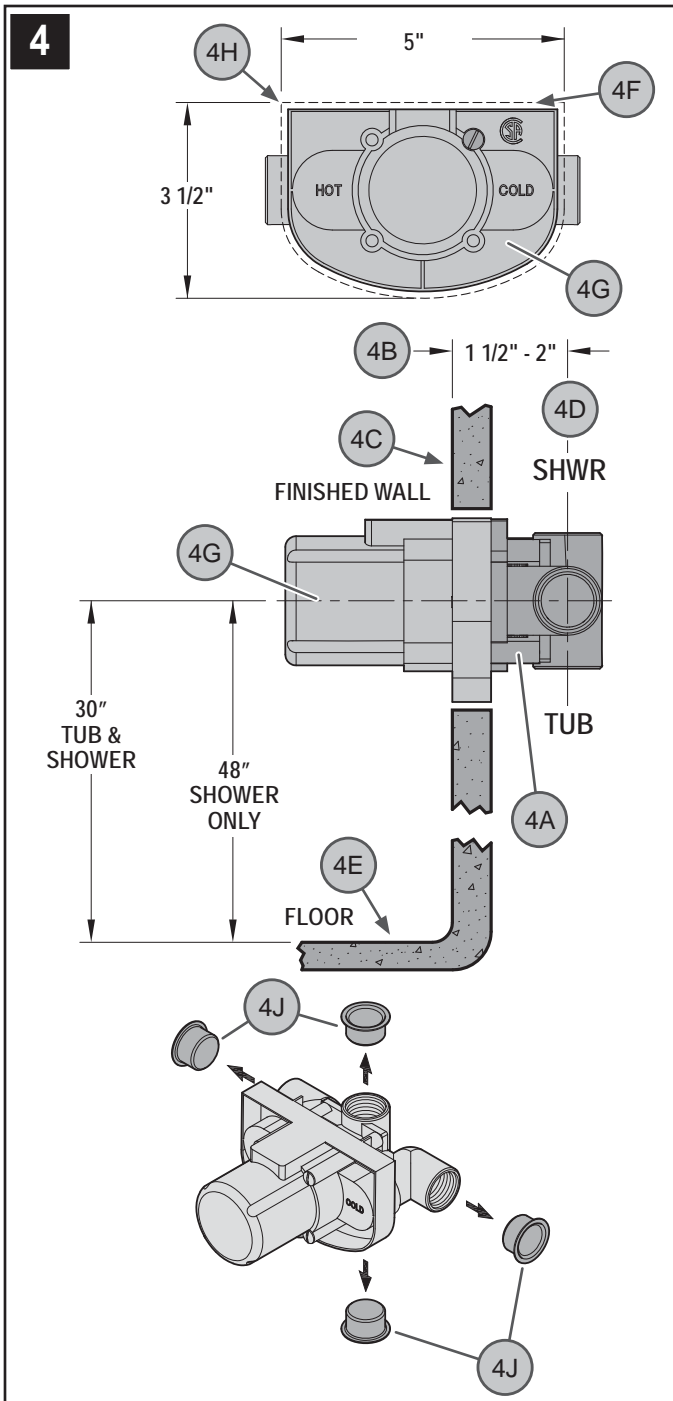

**4 VALVE BODY POSITION**

**CAUTION:** Be sure to position Valve Body (4A) correctly in wall, with markings HOT on the left side and COLD on the right.

Depth (4B) for Valve Body (4A) in wall is measured from center of shower outlet (4D) to finished wall surface (4C). Minimum distance (4B) is 1 1/2" and maximum is 2". Height is measured from bottom of floor (4E) to center of valve body (30" for Tub & Shower and 48" for Shower only).

For Center Hole (4F) on plaster wall, use the edges from Plaster Guard (4G) to inscribe Cutting Edges (4H). Cut Center Hole (4F) along inscribed lines, as shown.

Remove Plastic Caps (4J) from Valve Body inlets and outlets.

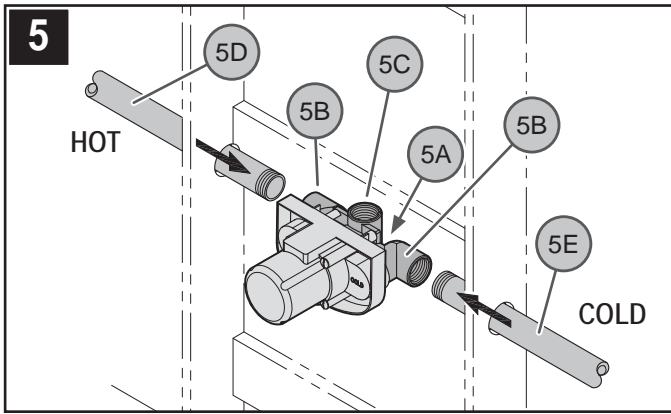

**5 PIPE SUPPLY CONNECTIONS**

Valve Body Inlets (5B) and Outlets (5C) are designed to accommodate 3/4-14 NPT pipe. Connect hot (5D) and cold (5E) water inlets to Valve Body (5A). Pipe Unions or Couplings may be required (not included).

**WARNING:** For Iron Pipe Connections or threaded fittings, use thread sealant or PTFE Plumber's tape according to manufacturer's instructions.

**CAUTION:** If using iron pipes, it is not recommended to reduce outlet pipe diameter.

**CAUTION:** For Copper Sweat joints, it is important to remove Valve Cartridge and other Plastic Components from the Valve Body before soldering. Use copper pipe adapters (not furnished) in this type of installation.

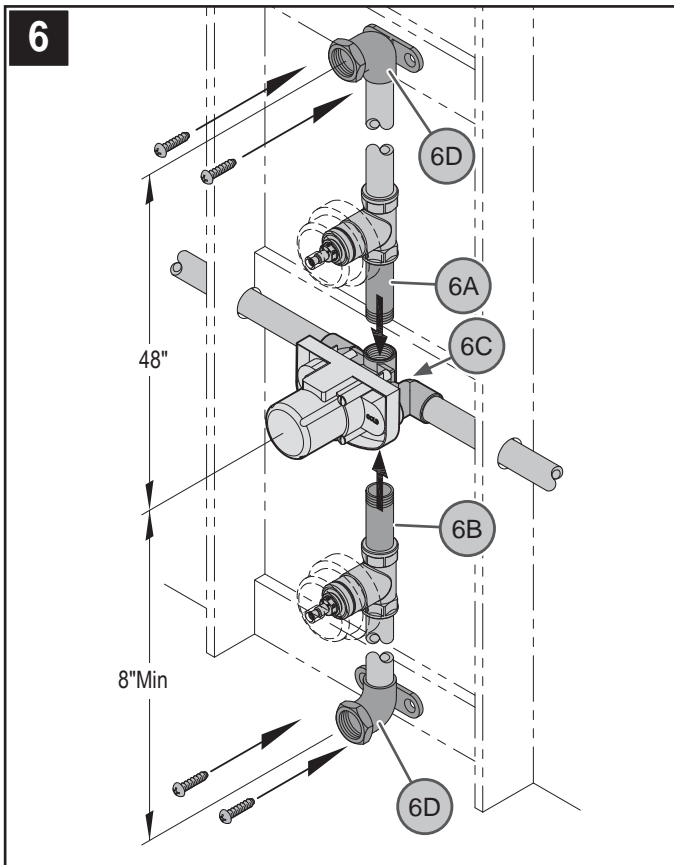

**6 TUB & SHOWER OUTLET CONNECTIONS**

Connect Shower (6A) and Tub (6B) Outlet Pipes to Valve Body (6C). Connect Pipe Elbows (6D) (not included) to ends of both pipes. We recommend using drop elbows (6D) (not included). Securely fasten to framing or other solid support. The height for outlet pipes is measured from the center of pipe elbow to center of the valve body, as shown.

**WARNING:** For Iron Pipe Connections or threaded fittings, use thread sealant or PTFE Plumber's tape according to manufacturer's instructions.

**WARNING:** Use only 3/4" Iron or Copper Pipe between valve and tub spout (No PEX)! Do not reduce the inner pipe diameter!

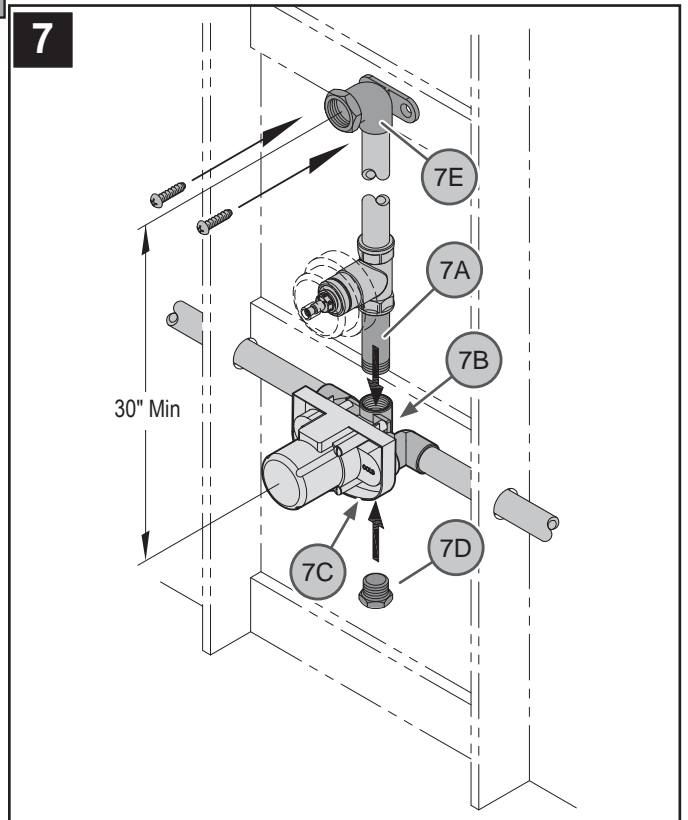

**7 SHOWER ONLY OUTLET CONNECTIONS**

Connect Shower Outlet Pipe (7A) to Valve Body (7B). Plug Bottom Outlet (7C) with Pipe Cap or Plug (7D). Connect Pipe Elbow (7E) (not included) to end of the pipe. For copper pipe outlets, we recommend using drop elbows (7E) (not included). Securely fasten to framing or other solid support. The height for the outlet pipe is measured from center of pipe elbow to center of valve body, as shown.

**WARNING:** For Iron Pipe Connections or threaded fittings, use thread sealant or PTFE Plumber's tape according to manufacturer's instructions.

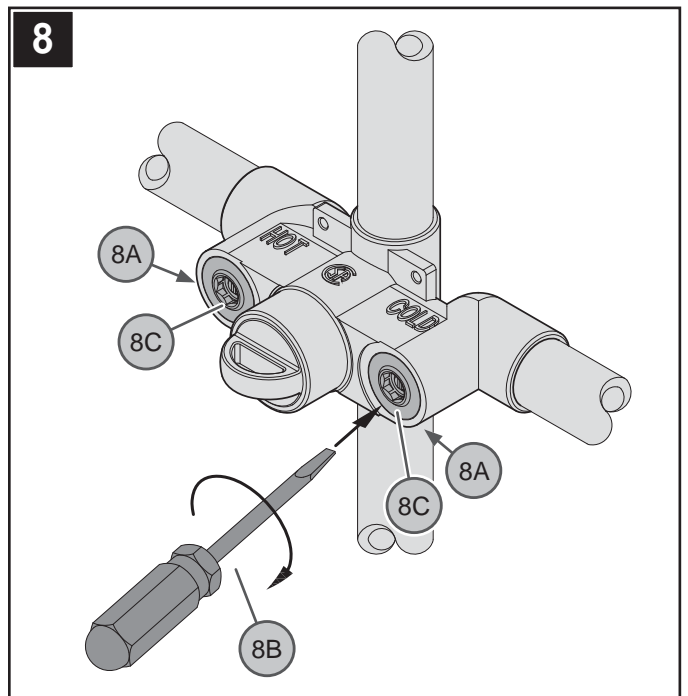

**8 INTEGRAL VALVE STOPS**

Integral Stops (8A) provide an alternate means to shut off the water supply. With a flat head screwdriver (8B), the water supply can be shut off by rotating the valve stem (8C) clockwise. The integral stops can be used for temporary shutting off the water supply to allow access to the cartridge assembly for maintenance.



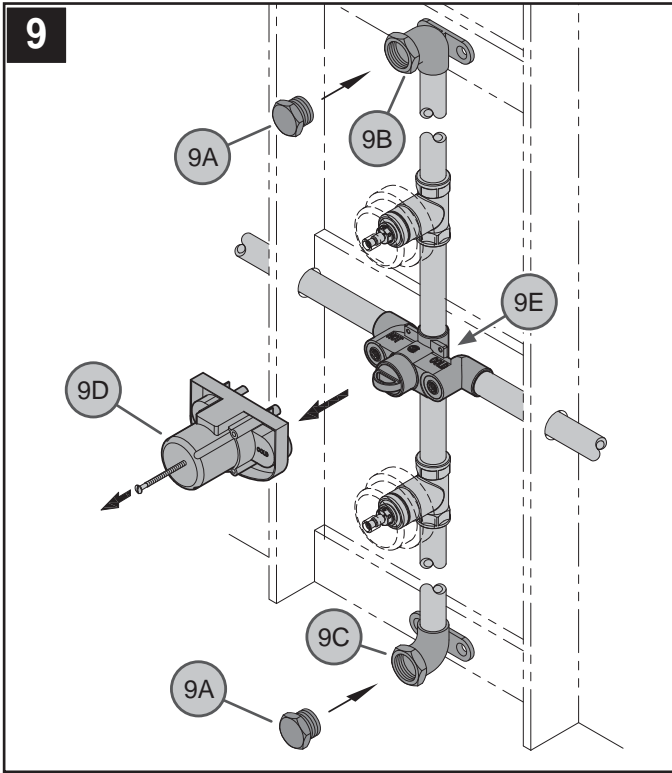

**9 PRESSURE TESTING VALVE**

Use two iron pipe plugs (9A) (not included) on both Shower Outlet (9B) and Tub Outlet (9C). Remove Plasterguard (9D) from Valve Body (9E). Perform pressure test. Look for leaks from the outlets.

**⚠ WARNING:** Pressure testing is not to exceed 250 PSI. Make sure pressure is balanced between hot and cold inlets.

**⚠ WARNING:** Differential pressure of hot and cold inlets must not exceed 100 PSI.

**⚠ CAUTION:** Slowly remove pipe plugs (9A) from tub and shower outlets to relieve pressure.

**10 UNIT START UP**

Turn on water supplies, and check all connections for leaks.

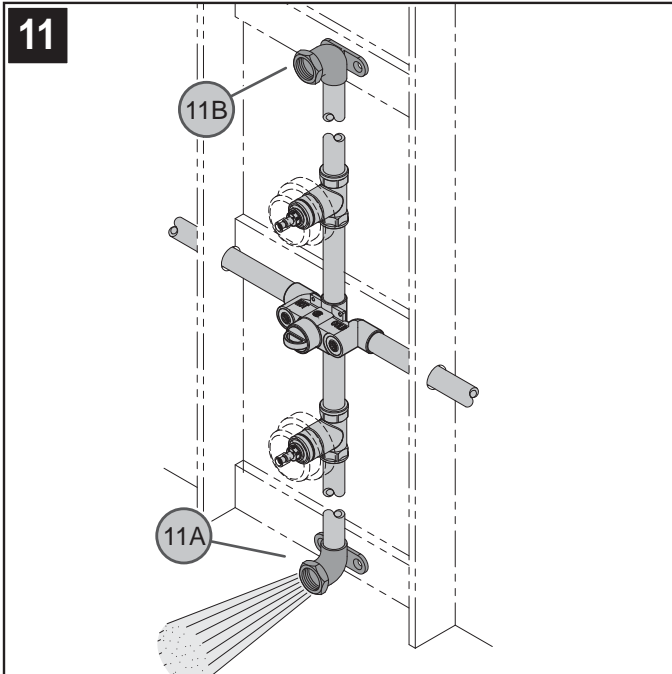

**11 FLUSHING FOR TUB AND SHOWER COMBINATIONS**

Turn on water supply lines allowing water to flow from tub spout outlet (11A) until all foreign matter has cleared the line. Water should not be flowing from shower outlet (11B) during this test.

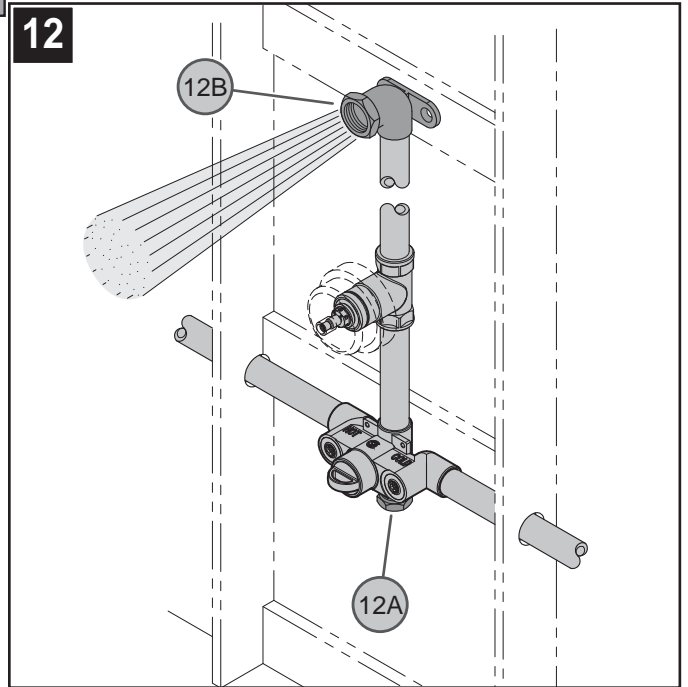

**12 FLUSHING FOR SHOWER ONLY INSTALLATION**

Be sure to plug Bottom Outlet with Pipe Cap or Plug (12A) using Thread Sealant. Turn on water supply lines allowing water to flow from shower outlet (12B) until all foreign matter has cleared the line.

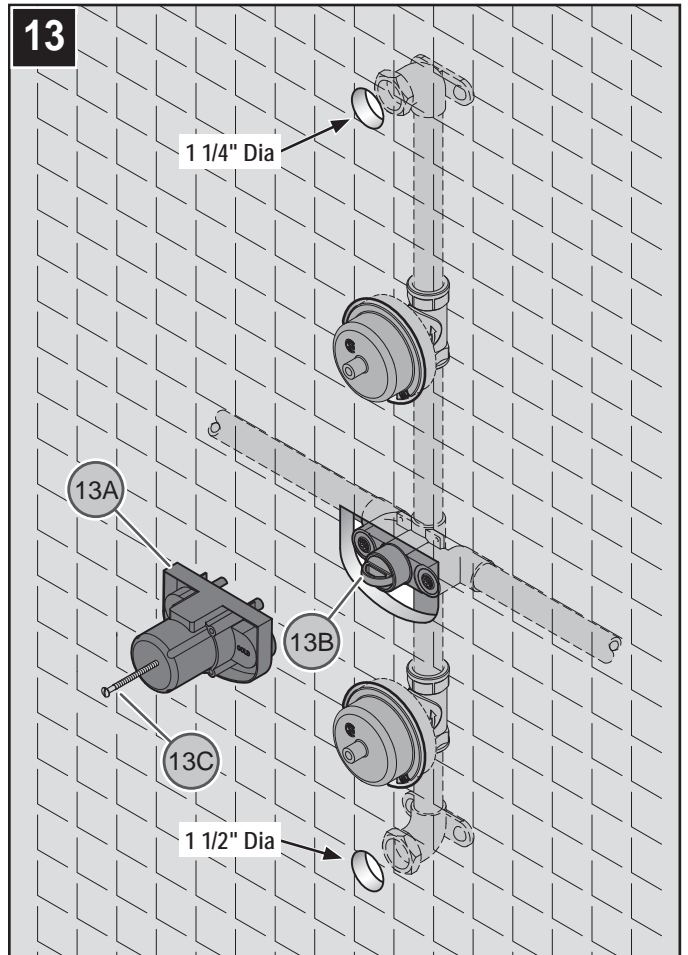

**13 FINISH WALL PREPARATION**

Replace plasterguard (13A) onto Cartridge (13B) and secure with Screw (13C). Make appropriate holes to finished wall. Price Pfister recommends that all Tub Spout holes be 1 1/2" diameter and Shower Outlet holes be 1 1/4" diameter.

**⚠ CAUTION:** Make sure that leak tests and flushing are performed before preparing the finished wall.

**TROUBLE SHOOTING & MAINTENANCE****14 TROUBLE SHOOTING TIPS**

Make sure that both hot and cold water inlets are turned on.



Water flows from the tub spout while using shower.  
The seal inside of the diverter mechanism may have become dislodged. Tub spout may need replacement.

**CAUTION: Maintenance**

1. Replacement parts may be available at the store where you purchased your faucet.
2. When replacement parts are not available, please write or call Price Pfister Consumer Service.
3. Always turn off water and relieve pressure before working on your faucet.



**1-800-PFAUCET (1-800-732-8238)**

For Toll-Free Pfaucet information call  
1-800-PFAUCET (1-800-732-8238)  
or visit [www.pricepfister.com](http://www.pricepfister.com)

- Installation Support
- Care and Warranty Information

Gracias por haber comprado este producto Price Pfister. Todos los productos Price Pfister están diseñados cuidadosamente y son sometidos a pruebas en la fábrica para ser utilizados sin problemas bajo condiciones normales. Esta válvula es fácil de instalar con herramientas básicas y nuestras instrucciones ilustradas fáciles de seguir. Si tiene alguna pregunta sobre este producto, llame al 1-800 Pfauet (1-800-732-8238).

**1 ANTES DE PROCEDER:**

**⚠ ADVERTENCIA:** Lea todas las instrucciones antes de proseguir. ¡Price Pfister recomienda llamar a un profesional si tiene dudas sobre la instalación de este producto!

Este producto debe instalarse de acuerdo con todos los códigos locales y estatales de plomería y construcción. Este producto ha sido diseñado para funcionar con válvulas de Termostática serie 14-300. No funciona con cualquier otro tipo. Por favor repase las instrucciones de instalación de la válvula 14-300 antes de instalar este producto.

¡Utilice solamente pipas de cobre o hierro de 3/4 pulg. entre la válvula y del surtidor de la bañera. (no utilice pipas PEX)!

Para las instalaciones del rociador del cuerpo, refiera a las instrucciones separadas.

**CIERRE DEL AGUA:**

Localice las tuberías de entrada del agua y cierre las válvulas de suministro. Generalmente se encuentran cerca del medidor de agua.

**PREPARACIÓN DE LA SUPERFICIE:**

Se requiere una presión mínima de agua de 20 PSI (137.8 kPa) para obtener un rendimiento óptimo de su nueva válvula de Price Pfister. Tenga las herramientas básicas listas para quitar la válvula antigua. Si está reemplazando una válvula existente, desconecte la válvula vieja y limpie bien la superficie de montaje. Alinee y ajuste las cañerías de suministro de agua a las dimensiones recomendadas. En el caso de una instalación nueva, instale las cañerías de suministro de agua a las dimensiones recomendadas.

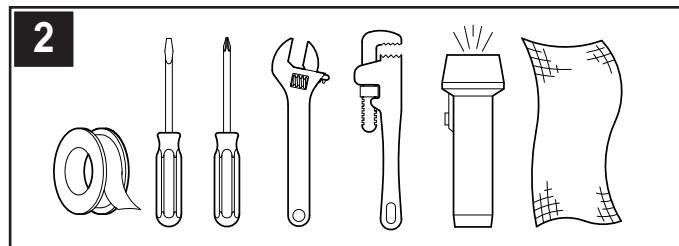

**2 HERRAMIENTAS RECOMENDADAS:**

Para la instalación en cañerías de hierro:

- Cinta para plomería PTFE o sello para roscas
- Destornillador ranurado
- Destornillador en cruz
- Llave ajustable
- Llave para tuberías
- Linterna de mano
- Paño

Para cobre soldado e instalaciones no estándar, podrían necesitarse otras herramientas.

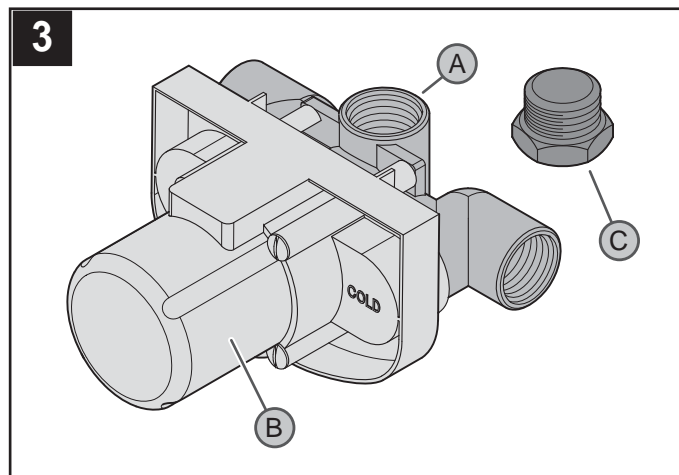

**3 VERIFICACIÓN DEL CONTENIDO DE LA CAJA**

Luego de abrir la caja, verifique que todos los artículos siguientes se encuentran presentes:

- A Componente de válvula con topes
- B Cubierta protectora para yeso
- C Tapa para ducha únicamente

Si falta alguno de estos artículos, comuníquese con el departamento de Servicios al Consumidor de Price Pfister al 1-800-Pfauet (1-800-732-8238).

**PASOS DE LA INSTALACIÓN**

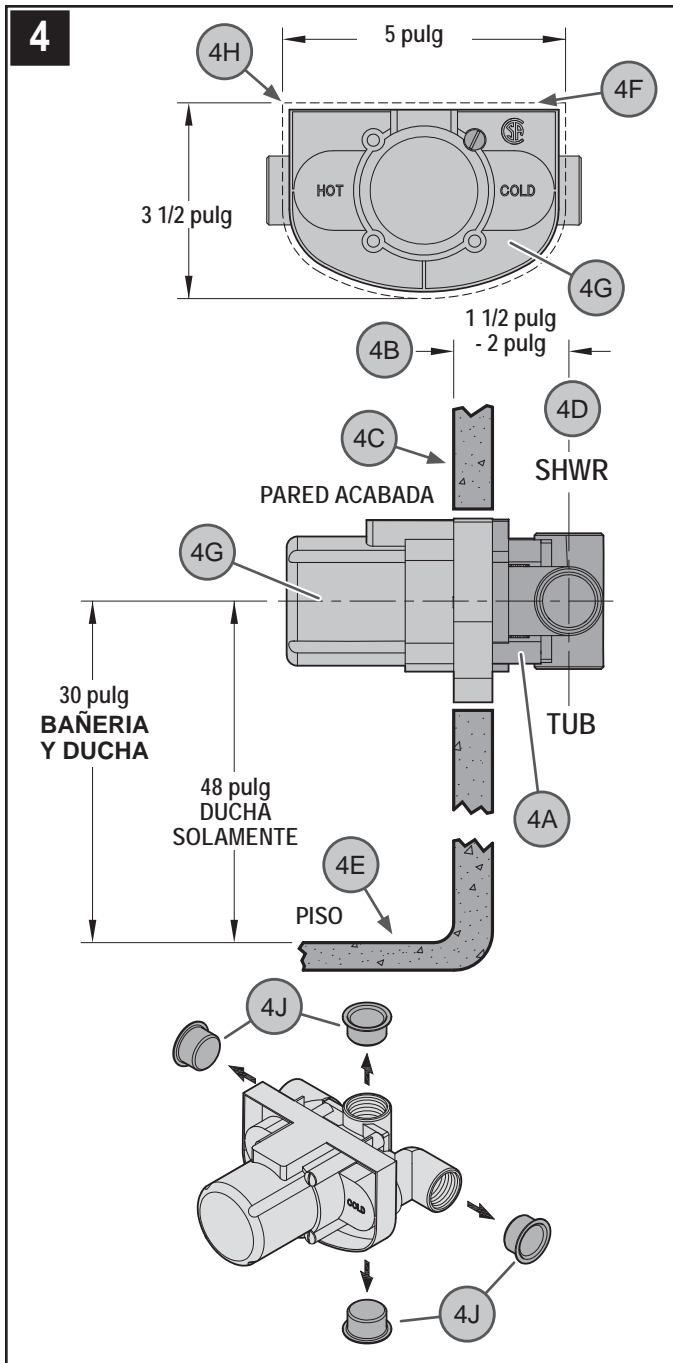

**4 POSICIÓN DEL CUERPO DE VÁLVULA**

**⚠ PRECAUCIÓN:** Asegúrese de colocar el cuerpo de la válvula (4A) en forma correcta en la pared, con la marca con las marcas CALIENTES en el lado izquierdo y el FRÍO a la derecha.

La profundidad (4B) para el cuerpo de la válvula (4A) en la pared se mide desde el centro de la salida de la ducha (4D) hasta la superficie de la pared acabada (4C). La distancia mínima (4B) es de 1 1/2 pulg. (38.1 mm) y la distancia máxima es de 2 pulg. (50.8 mm). La altura se mide desde el extremo inferior del piso (4E) hasta el centro del cuerpo de la válvula (30 pulg. para [76.2 cm] bañera y ducha, y 48 pulg. [122 cm] para ducha únicamente). Para el agujero central (4F) de la pared de yeso, use los bordes de la cubierta protectora para yeso (4G) para inscribir algunos bordes cortantes (4H). Corte el agujero central (4F) a lo largo de las líneas inscritas, según demostrado.

Quite los casquillos de plásticos (4G) de las entradas y salidas del cuerpo de la válvula

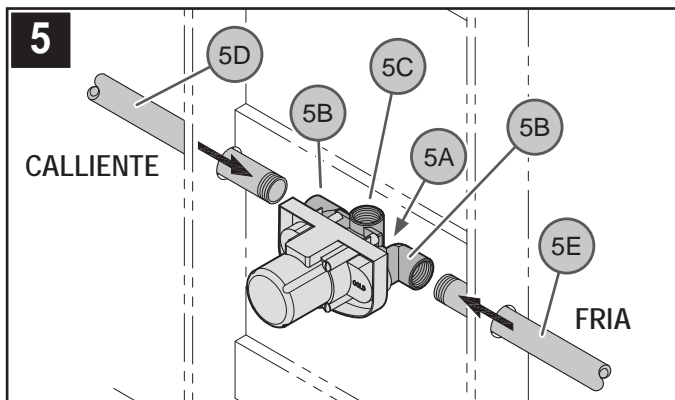

**5 CONEXIONES DE SUMINISTRO DE CAÑERÍA**

Las entradas (5B) y salidas (5C) del cuerpo de la válvula están diseñadas para cañería de 3/4-14 NPT. Conecte las entradas de agua caliente (5D) y fría (5E) a la válvula (5A). Se podrían necesitar uniones o acoples para cañería (no incluidos).

**⚠ ADVERTENCIA:** Conexiones para cañerías de hierro o conectores roscados, utilice sellador para roscas o cinta para plomero de PTFE, de acuerdo con las instrucciones del fabricante.

**⚠ PRECAUCIÓN:** Si está usando cañerías de hierro, no se recomienda para reducir el diámetro de la cañería de salida.

**⚠ PRECAUCIÓN:** Para Juntas Soldadas de cobre, es importante sacar el Cartucho de la Llave y otros Componentes de Plástico del Cuerpo de la Llave antes de soldar. Use adaptadores para caños de cobre (no suministrados) en este tipo de instalación.

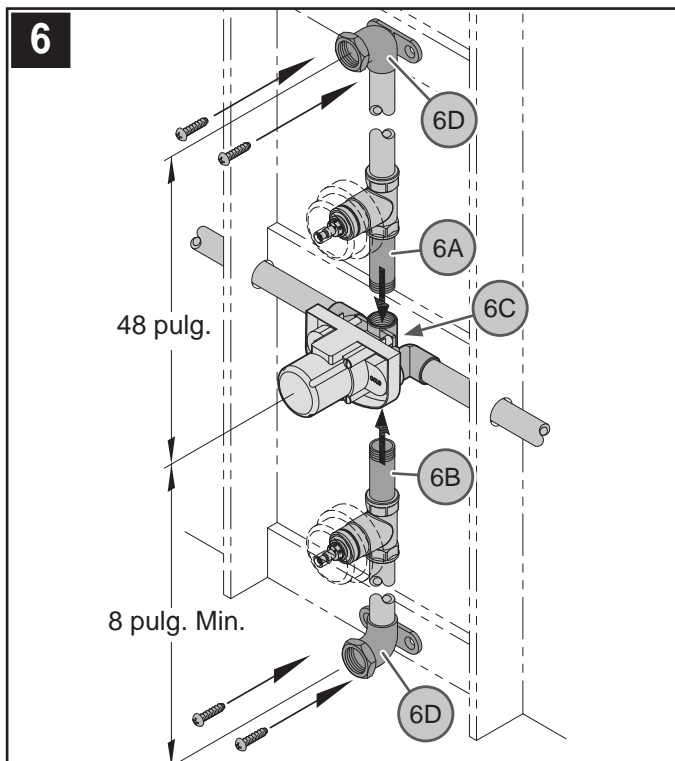

**6 CONEXIONES DE SALIDA DE LA BAÑERA Y LA DUCHA**

Conecte las cañerías de salida de la ducha (6A) y la bañera (6B) al cuerpo de la válvula (6C). Conecte codos para tubos (6D) (no incluidos) a los extremos de ambas cañerías. Recomendamos utilizar codos de orejas (6D) (no incluidos). Sujételos firmemente al entramado u otro soporte sólido. La altura de las cañerías de salida se mide desde el centro del codo al centro del cuerpo de la válvula, tal como se muestra.

**⚠ ADVERTENCIA:** Conexiones para cañerías de hierro o conectores roscados, utilice sellador para roscas o cinta para plomero de PTFE, de acuerdo con las instrucciones del fabricante.

**⚠ ADVERTENCIA:** ¡Utilice solamente pipas de cobre o hierro de 3/4" pulg. entre la válvula y del surtidor de la bañera. (no utilice pipas PEX)! ¡No reduzca el diámetro interno de la pipa!

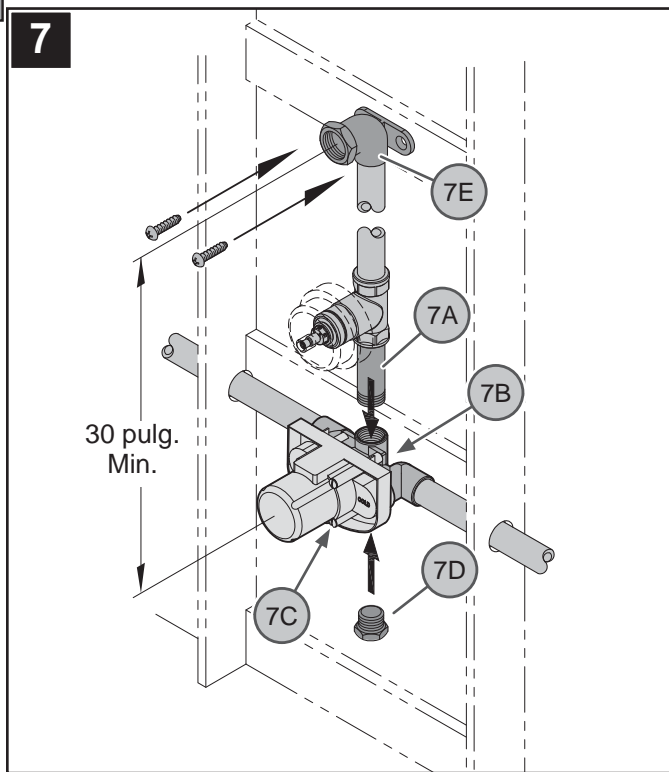

**7 CONEXIONES DE SALIDA PARA DUCHA ÚNICAMENTE**

Conecte la cañería de salida de la ducha (7A) al cuerpo de la válvula (7B). Tape la salida del extremo inferior (7C) con la tapa o tapón para cañería (7D). Conecte el codo para tubo (7E) (no incluido) al extremo de la cañería. Para salidas de cañería de cobre, recomendamos utilizar codos de orejas (7E) (no incluidos). Sujételos firmemente al entramado u otro soporte sólido. La altura de la cañería de salida se mide desde el centro del codo al centro del cuerpo de la válvula, tal como se muestra.

**⚠ ADVERTENCIA:** Conexiones para cañerías de hierro o conectores roscados, utilice sellador para roscas o cinta para plomero de PTFE, de acuerdo con las instrucciones del fabricante.

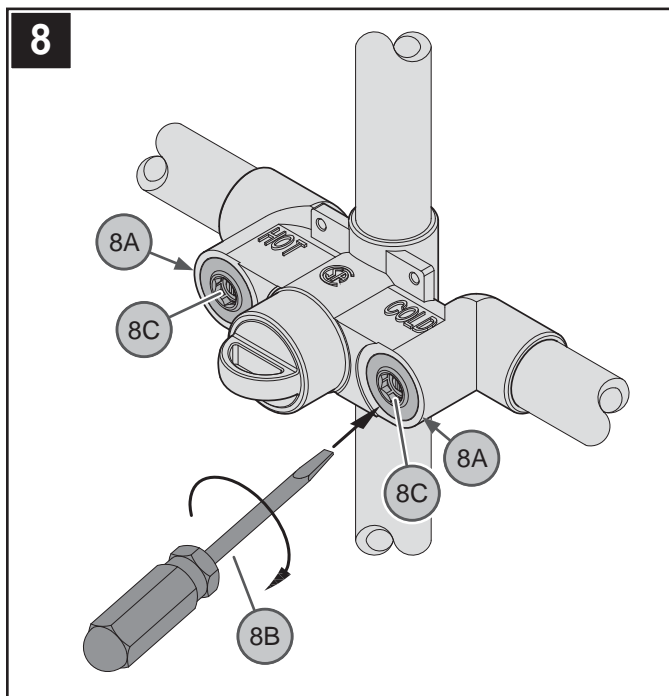

**10 LOS TOPES INTEGRALES**

El tope integral (10A) es una alternativa para cerrar el suministro de agua. Con un destornillador de cabeza plana (10B) se puede cerrar el agua por completo rotando el vástago de la válvula (10C) en sentido horario. El tope integral puede usarse para cerrar el agua en forma provisoria para ganar acceso al conjunto del cartucho para realizar actividades de mantenimiento.

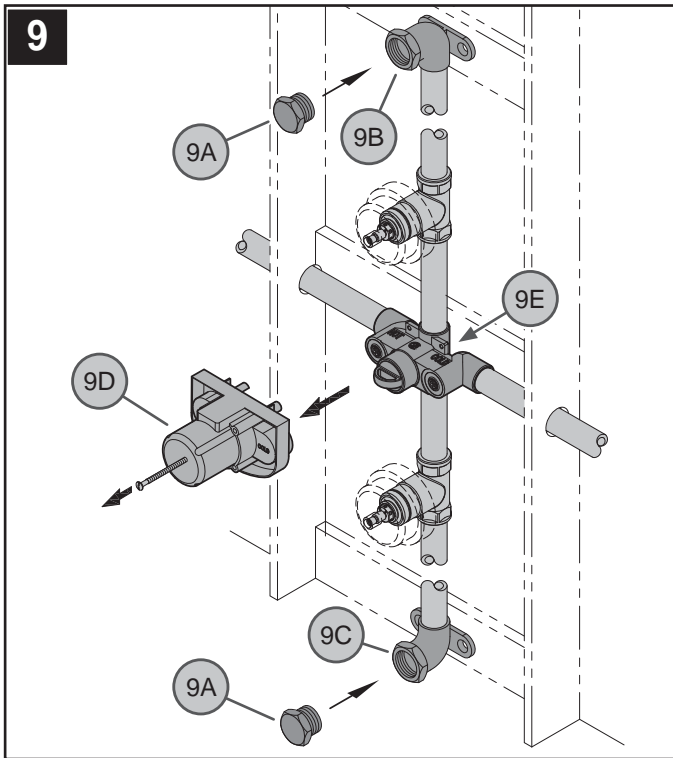

**9 PRUEBA DE PRESIÓN DE LA VÁLVULA**

Utilice dos tapones de cañería de hierro (8A) (no incluidos) en la salida de la ducha (8B) y en la salida de la bañera (8C). Retire la cubierta protectora para yeso (8D) de el cuerpo de la válvula (8E). Realice la prueba de presión. Fíjese a ver si hay fugas en las salidas.

**⚠ ADVERTENCIA:** La prueba de presión no debe exceder 250 PSI (1723 kPa). Asegúrese de que la presión entre las entradas caliente y fría esté equilibrada.

**⚠ ADVERTENCIA:** La presión diferencial de las entradas caliente y fría no debe exceder 100 PSI (698.4 kPa).

**⚠ PRECAUCIÓN:** Retire lentamente los tapones para tubo (8A) de las salidas de la bañera y de la ducha para aliviar la presión.

**10 ACTIVACIÓN DE LA UNIDAD**

Active el suministro de agua, verifique que no hay fugas.

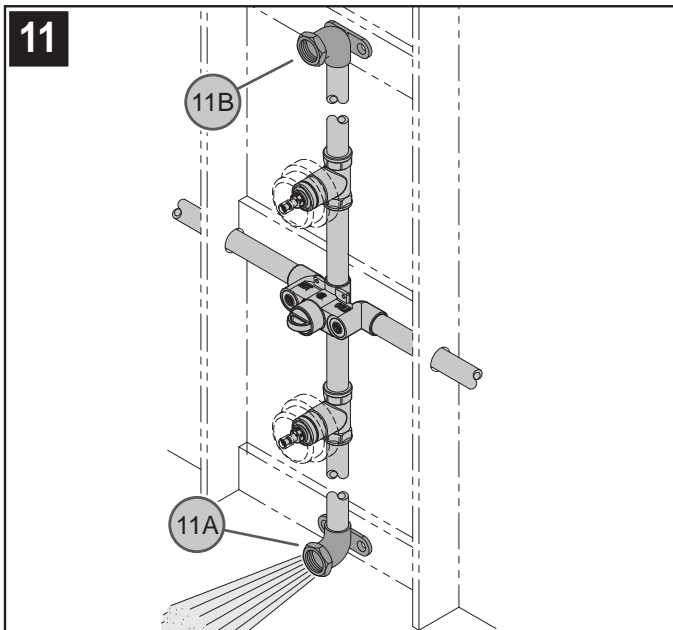

**11 ENJUAGUE - COMBINACIONES DE BAÑERA Y DUCHA**

Gire las líneas del abastecimiento de agua permitiendo que el agua fluya desde la salida del surtidor de la bañera (11A) hasta haber eliminado todas las materias extrañas de la línea. No debe fluir agua desde la salida de la ducha (11B) durante esta prueba.

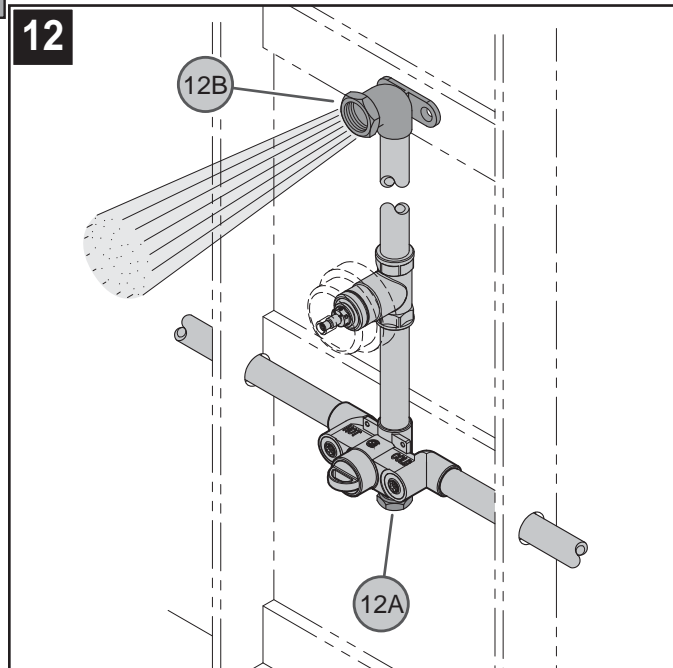

**12 ENJUAGUE - LA INSTALACIÓN DE LA DUCHA ÚNICAMENTE**

Asegúrese de taponar la salida inferior con una tapa o tapón de cañería (12A) usando sellador de roscas. Gire las líneas del abastecimiento de agua permitiendo que el agua fluya desde la salida de la ducha (12B) hasta haber eliminado todas las materias extrañas de la línea.

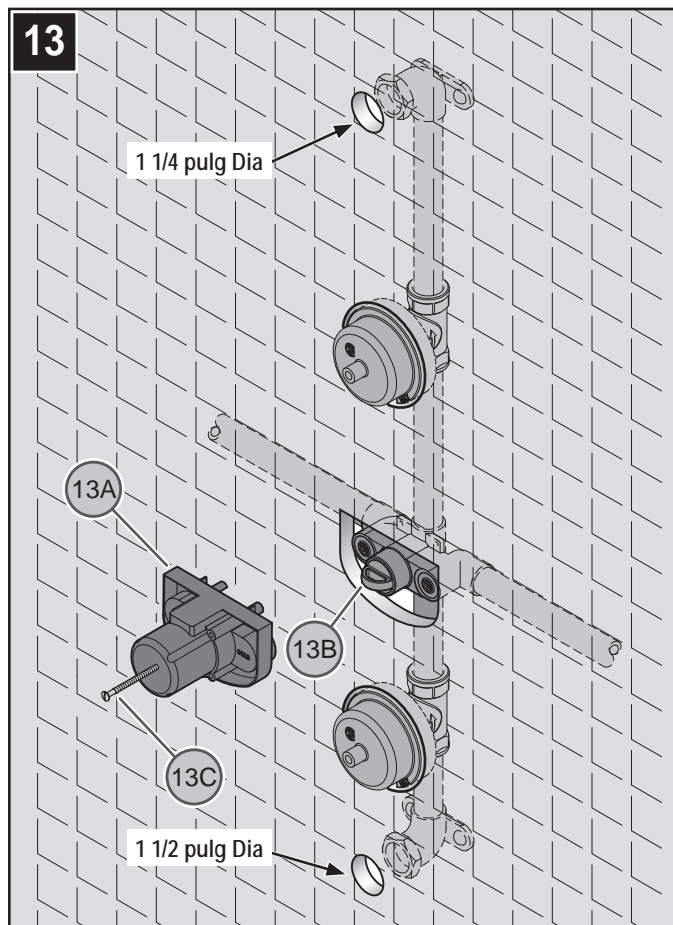

**13 PREPARACIÓN DE LA PARED ACABADA**

Reinstale la cubierta protectora para yeso (13A) en el cuerpo de la válvula (13C) y asegúrelo co el tornillo (13B). Haga los agujeros apropiados en la pared acabada. Price Pfister recomienda que los agujeros del surtidor de la bañera sean de 1 1/2 pulg.(38 mm) y de salida de la ducha sean de 1 1/4 pulg.(31.8 mm) de diámetro.

**⚠ PRECAUCIÓN:** Asegúrese de realizar pruebas de fuga y enjuagar antes de preparar la pared acabada.

# IDENTIFICACIÓN Y CORRECCIÓN DE PROBLEMAS Y MANTENIMIENTO

## 14 CONSEJOS PARA LA SOLUCIÓN DE PROBLEMAS



Verifique que las entradas de agua caliente y fría estén abiertas.



Fluye agua del surtidor de la bañera mientras se usa la ducha. El sello dentro del mecanismo de desvío podría haberse desalojado. Podría ser necesario reemplazar el surtidor.



**PRECAUCIÓN:** Asegúrese de realizar pruebas de fuga y enjuagar antes de preparar la pared acabada.



**PRECAUCIÓN: Mantenimiento**

### CÓMO DESARMAR:

1. El almacén donde compró su grifo podría tener repuestos disponibles.
2. Cuando no hay repuestos disponibles, sírvase escribir o llamar al departamento de servicio al consumidor de Price Pfister.
3. Siempre antes de efectuar algún trabajo en su grifo, cierre el agua y elimine la presión.



**1-800-PFAUCET (1-800-732-8238)**

Para obtener información mediante llamadas gratis, llame al  
1-800-PFAUCET (1-800-732-8238) o visite  
[www.pricepfister.com](http://www.pricepfister.com)

- Apoyo a instaladores
- Información sobre cuidado y garantías

Merci d'avoir acheté ce produit Price Pfister. Tous les produits Price Pfister sont fabriqués avec soin et contrôlés à l'usine pour offrir une longue durée de service sans problème dans des conditions d'utilisation normales. Il est facile de poser ce mitigeur à l'aide d'un outillage de base et de nos illustrations très claires. Pour toute question concernant ce produit, appeler le 1-800-Pfaucet (1-800-732-8238).

### 1 AVANT DE PROCÉDER À LA POSE

**AVERTISSEMENT** : lire attentivement toutes les instructions avant de procéder à l'installation. Price Pfister recommande de faire appel à un professionnel en cas d'incertitude quant à l'installation de ce produit ! Ce produit doit être posé en respectant l'ensemble des réglementations locale et nationale en matière de plomberie et de construction. ce produit est conçu pour être utilisés avec les mitigeurs à Thermostatique Price Pfister de la série 14-300. Il ne s'adapte à aucun autre produit. S'il vous plaît réviser les instructions d'installation de la valve (14-300) avant d'installer ce produit. Utilisez seulement les pipes de cuivre ou de fer de 3/4 po. entre la valve et du fournisseur de la baignoire. (n'utilisez pas de pipes PEX) ! Pour des installations de jet de corps, référez-vous aux instructions séparées.

### COUPURE DE L'ARRIVÉE D'EAU

Repérer les arrivées d'eau et fermer leurs robinets. Ces robinets se trouvent généralement à côté du compteur d'eau.

### PRÉPARATION DE LA SURFACE

Une pression d'eau d'au moins 137,89 kPa (20 PSI) est nécessaire pour optimiser les performances du mitigeur de Price Pfister neuf. Avoir l'outillage de base à portée de la main pour déposer l'ancien robinet. En cas de remplacement d'un robinet existant, le débrancher et nettoyer soigneusement la surface de montage. Aligner les tuyaux d'arrivée d'eau et les ajuster aux dimensions recommandées. En cas de construction neuve, poser des tuyaux d'arrivée d'eau aux dimensions recommandées.

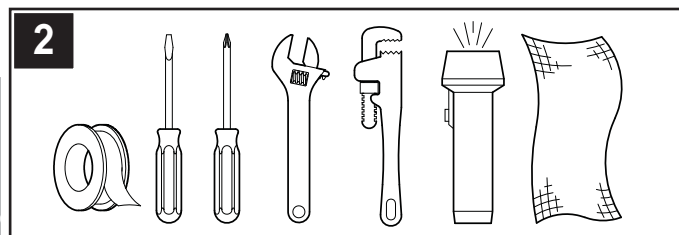

### 2 OUTILLAGE RECOMMANDÉ

Pose sur tuyauterie en fonte :

- Ruban PTFE de plombier ou mastic d'étanchéité de filetage
- Tournevis plat
- Tournevis cruciforme
- Clé à molette
- Clé serre-tube
- Lampe de poche
- Chiffon

Pour les installations à tuyauterie en cuivre soudée et non standard, certains autres outils peuvent s'avérer nécessaire.

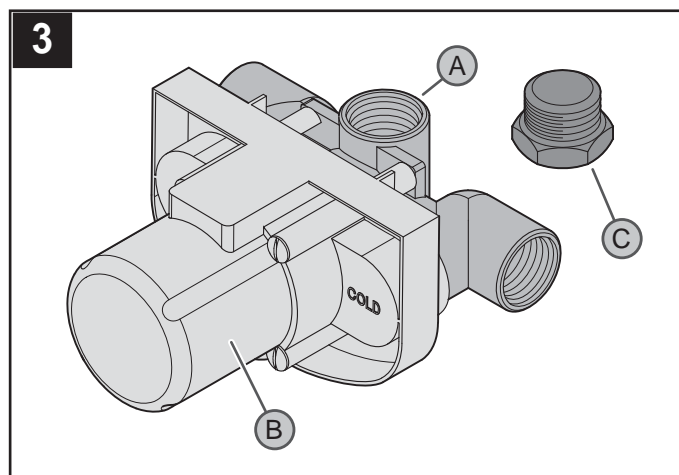

### 3 VÉRIFICATION DU CONTENU DE LA BOÎTE

Lors de l'ouverture de la boîte, vérifier qu'elle contient toutes les pièces suivantes :

- A Pièces de mitigeur, compris obturateurs intégrés
- B Pare-plâtre
- C Obturateur de bouchon pour douche

Si l'une quelconque de ces pièces est manquante, bien vouloir contacter le service après-vente de Price Pfister au 1-800-Pfaucet (1-800-732-8238).

## ÉTAPES DE LA POSE

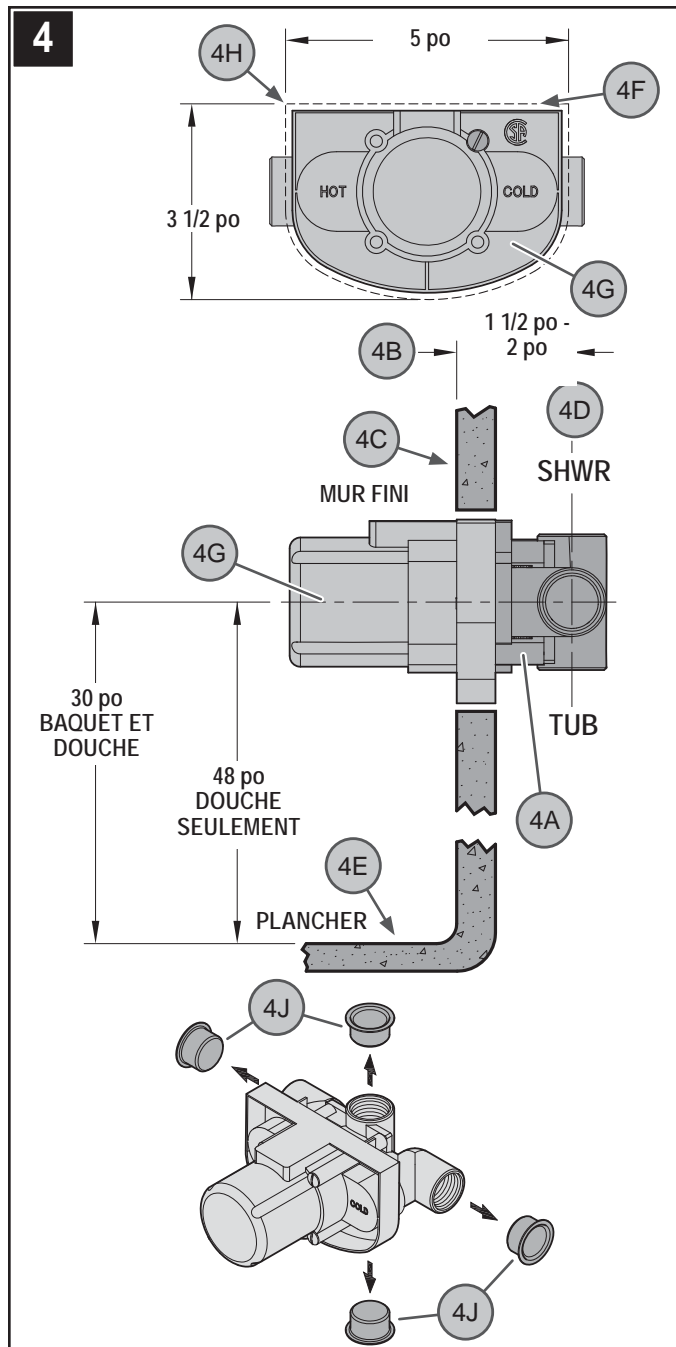

### 4 POSITION DU CORPS DE LA VALVE

**ATTENTION** : Veiller à positionner le corps du mitigeur (4A) correctement dans le mur, indication avec des inscriptions CHAUDES sur l'aile gauche et le FROID du côté droit.

La profondeur d'installation (4B) du corps du mitigeur (4A) dans le mur est mesurée du centre de la sortie douche (4D) à la surface du mur fini (4C). Elle doit être comprise entre 38.7 et 50.8mm (1 1/2 et 2 po). La hauteur est mesurée du sol (4E) au centre du corps du mitigeur (76,2 cm [30 po] pour bain et douche et 122 cm [48 po] pour douche seulement). Pour le trou central (4F) sur le mur de plâtre, utilisez les bords de la garde de plâtre (4G) pour inscrire quelques tranchants (4H). Coupez le trou central (4F) le long des lignes inscrites, comme montré. Enlevez les chapeaux en plastique (4G) de les entrées et sorties du corps de mitigeur

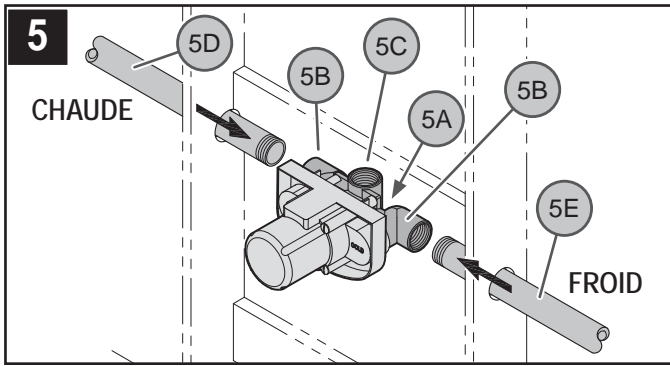

### 5 RACCORDEMENT À DES TUYAUX D'ARRIVÉE

Les entrées (5B) et sorties (5C) du corps de mitigeur sont conçues pour s'adapter à une tuyauterie 3/4 - 14 NPT. Raccorder les arrivées d'eau chaude (5D) et d'eau froide (5E) au mitigeur (5A). Il se peut que des raccords pompiers ou manchons (non fournis) soient nécessaires.

**AVERTISSEMENT** : Lors de la fixation de raccords filetés, appliquer du mastic d'étanchéité de filetage ou du ruban PTFE de plombier en suivant les instructions du fabricant.

**ATTENTION** : En cas d'utilisation de tuyaux en fonte, il n'est pas recommandé de réduire le diamètre du tuyau de sortie.

**ATTENTION** : Pour les raccords de soudage en cuivre, il est important d'enlever la cartouche du robinet et autres composants en plastique du corps du robinet avant le soudage. Utilisez des adaptateurs en cuivre (non fournis) pour ce type d'installation.

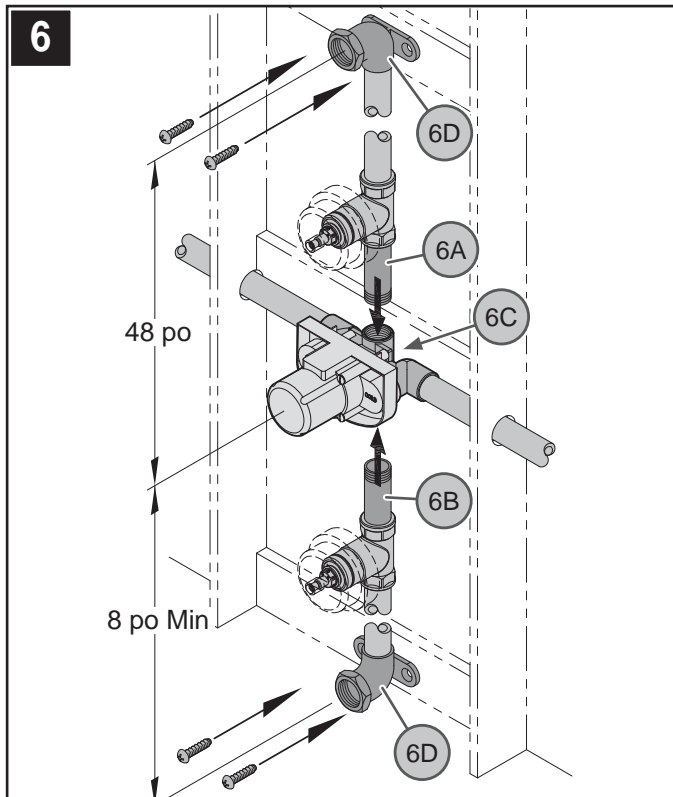

### 6 RACCORDEMENTS AUX SORTIES BAIN ET DOUCHE

Raccorder les tuyaux de sortie de douche (6A) et de baignoire (6B) au corps de mitigeur (6C). Raccorder des coudes (6D) (non fournis) à l'extrémité des deux tuyaux. Nous recommandons d'utiliser des coudes de drainage (6D) (non fournis). Les fixer solidement à la structure ou à un autre support solide. La hauteur des tuyaux de sortie est mesurée du centre du coude à celui du corps de mitigeur comme indiqué.

**AVERTISSEMENT** : Raccordements à une tuyauterie en fonte ou de raccords filetés, appliquer du mastic d'étanchéité de filetage ou du ruban PTFE de plombier en suivant les instructions du fabricant.

**AVERTISSEMENT** : Utilisez seulement les pipes de cuivre ou de fer de 3/4 po. entre la valve et du fournisseur de la baignoire. (n'utilisez pas de pipes PEX) ! Ne réduisez pas le diamètre intérieur de pipe !

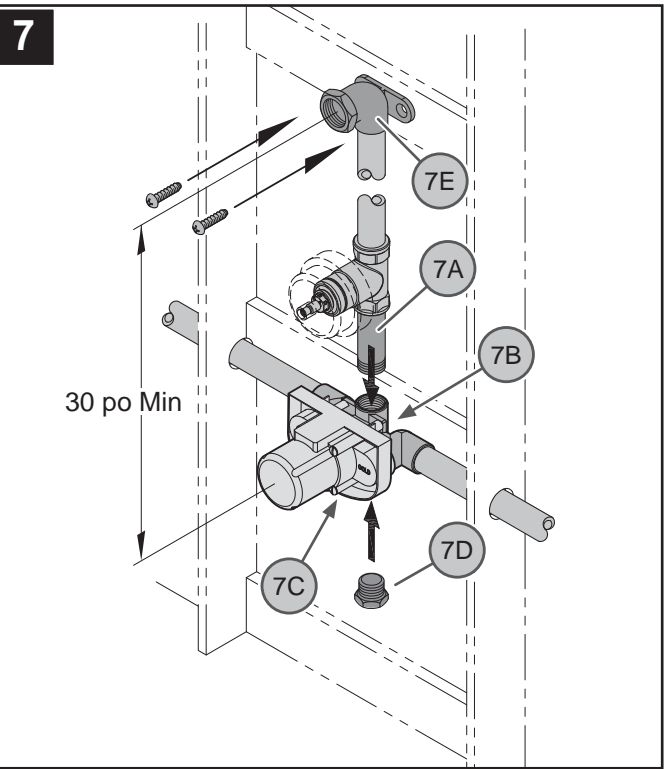

### 7 RACCORDEMENT À UNE SORTIE DOUCHE UNIQUEMENT

Raccorder le tuyau de sortie douche (7A) au corps de mitigeur (7B). Obturer la sortie inférieure (7C) au moyen d'un obturateur ou bouchon de tuyau (7D). Raccorder un coude (7E) (non fourni) à l'extrémité du tuyau. Dans le cas des sorties à tuyau en cuivre, nous recommandons d'utiliser des coudes de drainage (7E) (non fournis). Le fixer solidement à la structure ou à un autre support solide. La hauteur des tuyaux de sortie est mesurée du centre du coude à celui du corps de mitigeur comme indiqué.

**AVERTISSEMENT** : Raccordements à une tuyauterie en fonte ou de raccords filetés, appliquer du mastic d'étanchéité de filetage ou du ruban PTFE de plombier en suivant les instructions du fabricant.

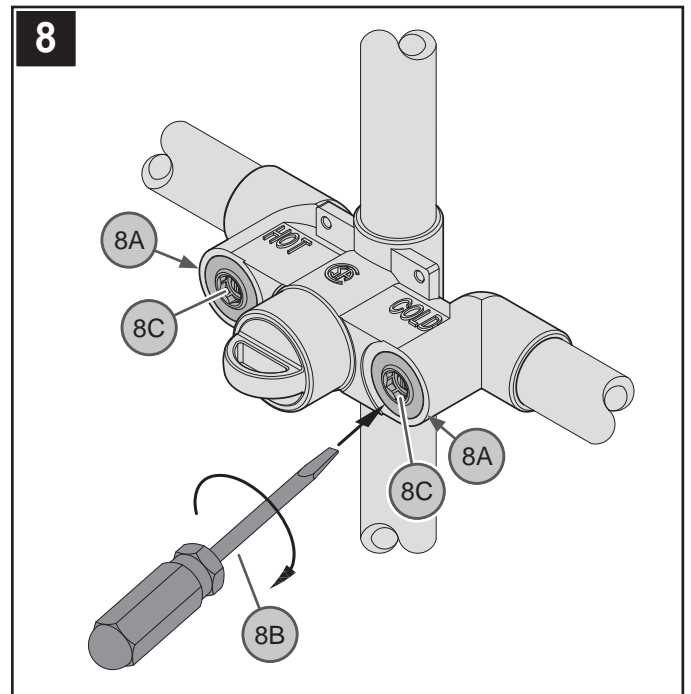

### 8 LES OBTURATEURS INTÉGRÉS

Les obturateurs intégrés (8A) constituent un moyen de substitution de coupure d'arrivée d'eau. Il est possible, à l'aide d'un tournevis plat (8B), de couper entièrement l'arrivée d'eau en faisant tourner la tige du mitigeur (8C) dans le sens horaire. L'obturateur intégré peut servir à couper l'eau provisoirement pour pouvoir accéder à la cartouche à des fins d'entretien.



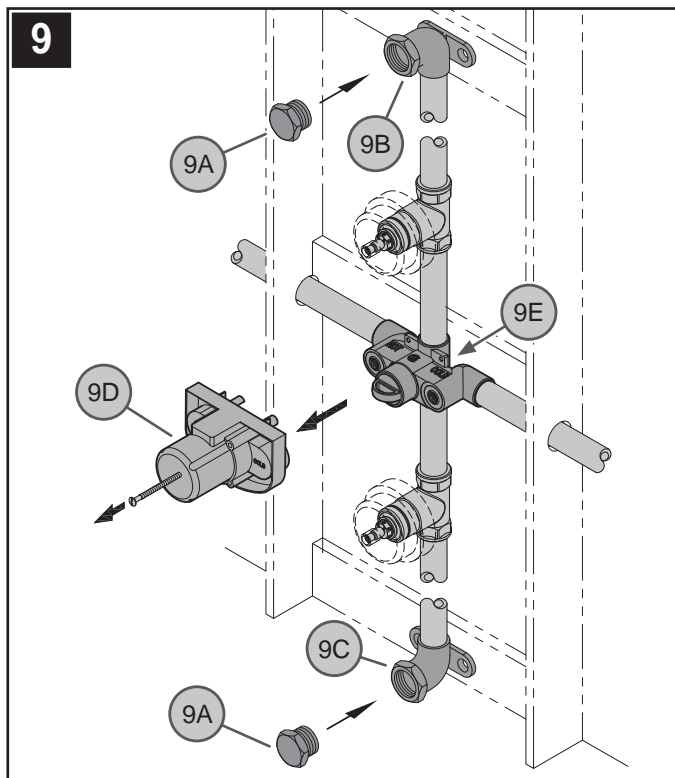

### 9 ESSAI SOUS PRESSION DU MITIGEUR

Poser un bouchon de tuyau en fonte (9A) (non fourni) sur les sorties douche (9B) et bain (9C). Retirez le pare-plâtre (9D) du corps de la valve (9E). Effectuez l'essai de pression. Vérifier les sorties pour voir si elles fuient.

**⚠ AVERTISSEMENT :** La pression d'essai ne doit pas dépasser 1723 kPa (250 PSI). S'assurer que la pression est équilibrée entre les arrivées d'eau chaude et d'eau froide.

**⚠ AVERTISSEMENT :** La différence de pression entre les arrivées d'eau chaude et d'eau froide ne doit pas dépasser 699,4 kPa (100 PSI).

**⚠ ATTENTION :** Retirer lentement les bouchons de tuyaux (9A) des sorties bain et douche pour dissiper la pression.

### 10 MISE EN SERVICE DE L'APPAREIL

Ouvrir les arrivées d'eau et contrôler l'étanchéité de tous les branchements.

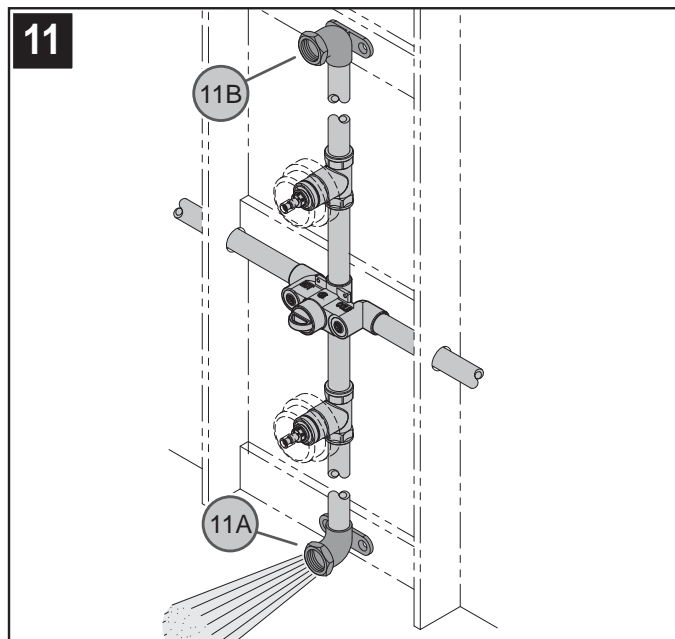

### 11 RINÇAGE COMBINAISON BAIN/DOUCHE

Allumez les lignes d'approvisionnement en eau permettant à l'eau de couler du bec (11A) de la baignoire jusqu'à ce que tous les débris aient été expulsés du tuyau. L'eau ne doit pas couler de la sortie douche (11B) pendant cette opération.

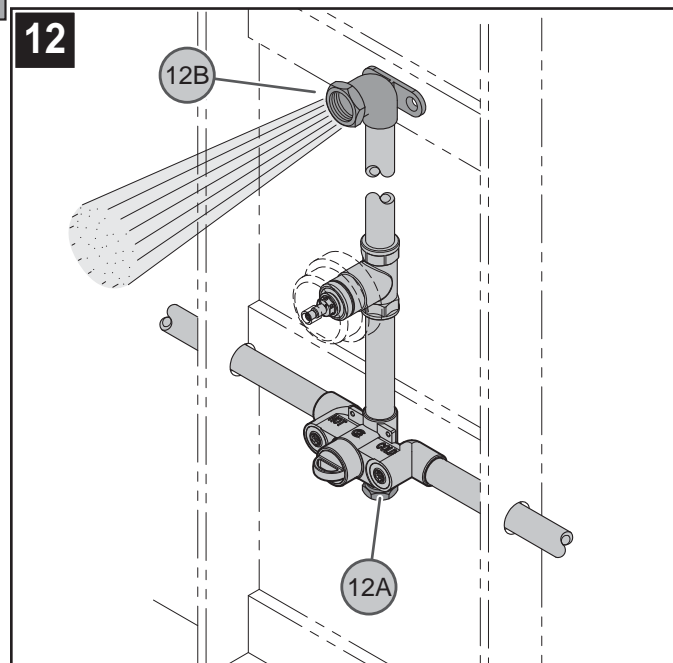

### 12 RINÇAGE DOUCHE SEULEMENT

Veiller à obturer la sortie inférieure avec un obturateur ou bouchon de tuyau (12A) en appliquant du mastic d'étanchéité pour filetage. Allumez les lignes d'approvisionnement en eau en permettant à l'eau de couler laisser sortie douche (12B) jusqu'à ce que tous les débris aient été expulsés du tuyau.

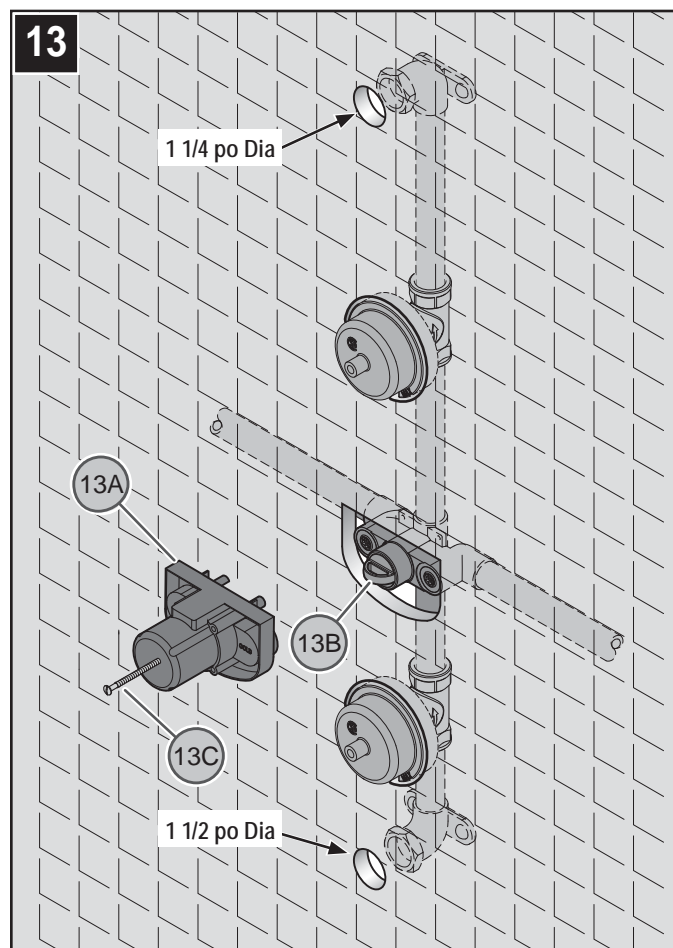

### 13 PRÉPARATION DU MUR FINI

Remettre le pare-plâtre (13A), fixez-la avec les vis (13C) et dans le corps (13B) du mitigeur. Percer les trous appropriés dans le mur fini. Price Pfister recommande que les trous des sorties de bec de baignoire soient de 1 1/2 po de diamètre et de douche soient de 1 1/4 po de diamètre.

**⚠ ATTENTION :** Veillez à contrôler l'étanchéité et à effectuer le rinçage avant de préparer le mur fini.

## DÉPANNAGE ET ENTRETIEN

### 14 CONSEILS DE DÉPANNAGE



S'assurer que les arrivées d'eau chaude et d'eau froide sont ouvertes toutes les deux.



De l'eau s'écoule du bec de la baignoire pendant l'utilisation de la douche.

Le joint qui se trouve à l'intérieur du mécanisme de dérivation peut s'être délogé. Il est également possible que le bec de baignoire doive être remplacé.



### **ATTENTION : entretien**

#### DÉMONTAGE

1. Il se peut que les pièces de rechange soient disponibles dans le magasin dans lequel le mélangeur a été acheté.
2. Lorsque des pièces de rechange ne sont pas disponibles, bien vouloir contacter le département du service après-vente de Price Pfister par courrier ou par téléphone.
3. Toujours couper les arrivées d'eau et dépressuriser avant de travailler sur le mélangeur.



**1-800-PFAUCET (1-800-732-8238)**

Pour les renseignements concernant le service sans frais de Pfaucet, appelez 1-800-PFAUCET (1-800-732-8238) appel ou visite [www.pricepfister.com](http://www.pricepfister.com)

- Aide pour le montage
- Renseignements sur l'entretien et la garantie

# 0T8-41

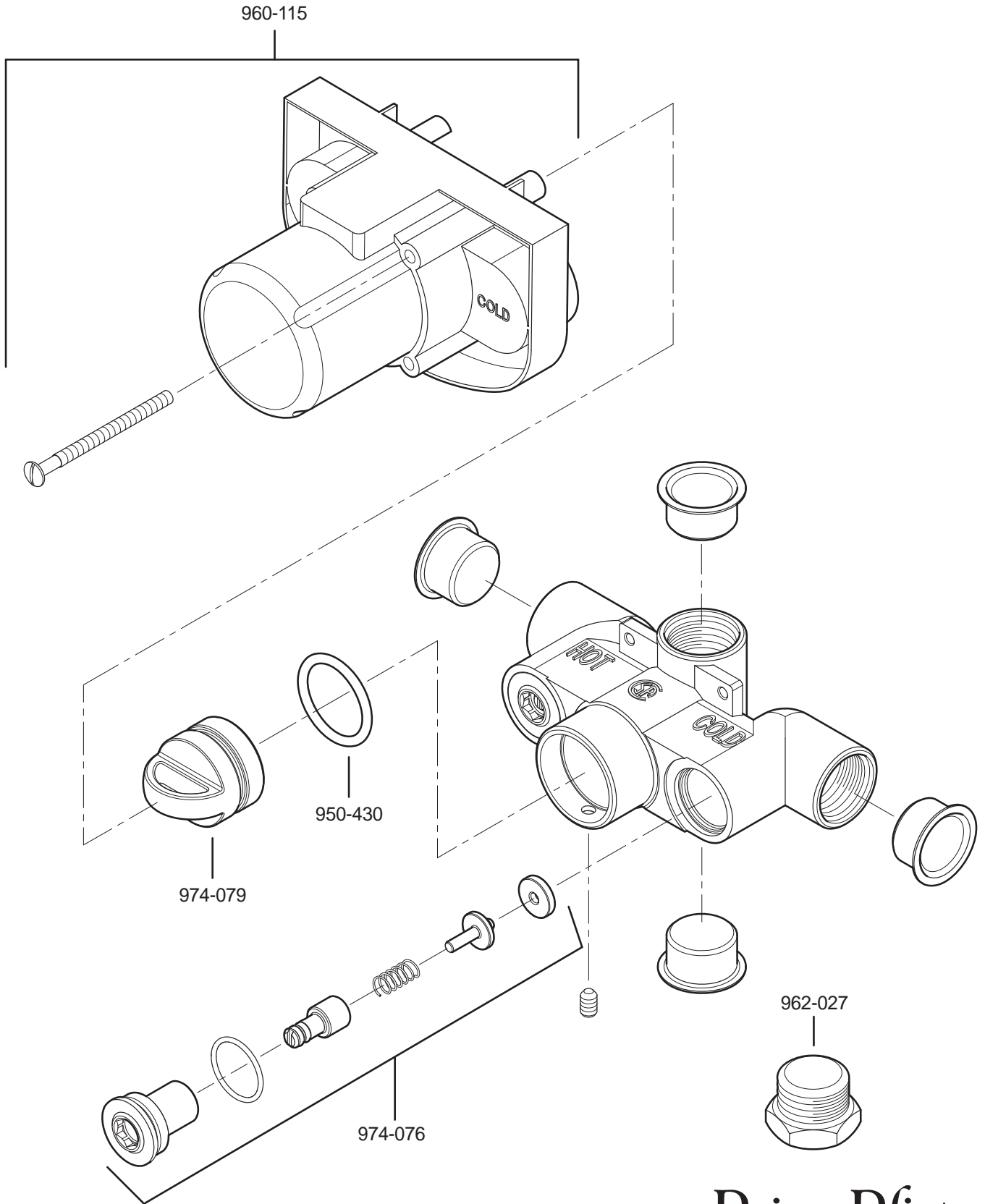

# Price Pfister

19701 DaVinci  
Lake Forest, CA 92610  
Phone: 1-800-Pfaucet  
www.pricepfister.com

A **BLACK & DECKER** COMPANY

# Price Pfister®

## R89 Series Serie R89 Série R89

Tub & Shower • Shower Only  
Trim Kit  
Juego con acabado para  
Tinas y duchas o • duchas solamente  
Bain et douche • Douche seule  
Kit de garniture

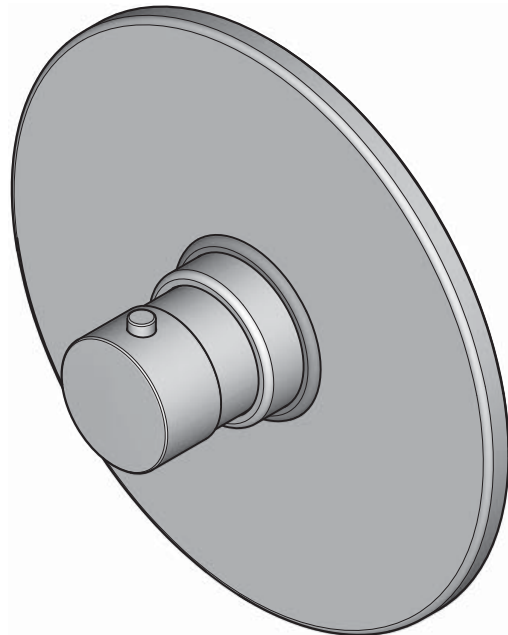

Price Pfister

Lifetime Limited Mechanical & Pfinish Warranty  
Covers Pfinish and Pfunction for as Long as You  
Own Your Home  
(Commercial Applications Limit the Duration of the  
Warranties as Provided Below)

Price Pfister provides the following Warranties for its products. Proof of Purchase may be required in order to obtain any of the benefits set forth below.

**Limited Warranties:** Price Pfister warrants that for as long as the original purchaser owns the home in which the Price Pfister product (the "Product") is originally installed, the Product will be free of all defects in material and workmanship that would impair the intended and proper use of the Product. If the Product is installed in a commercial application, the above mechanical warranty shall be limited for a period of ten (10) years from the date of purchase of the Product.

Price Pfister warrants against deterioration of the Product's finish for as long as the original purchaser owns the home in which the Product is originally installed. If the Product is installed in a commercial application, the above finish warranty for Products that do not contain the Pforever finish shall be limited to a period of five (5) years from the date of purchase.

**Exclusive Remedy:** In the event of any defect in the Product that breaches the foregoing warranties, Price Pfister, at its option, will repair or replace the defective part of the Product. Repair or replacement of the Product is the exclusive remedy.

For any remedy under this warranty, Price Pfister is to be notified describing the problem. In order to notify Price Pfister and receive assistance or service under this warranty, the original purchaser may: (1) call 1-800-Pfaucet (1-800-732-8238) for a consumer service representative who can assist you, or (2) write consumer service department c/o Price Pfister Inc., 19701 DaVinci, Lake Forest, CA 92610, and include a description of the problem, model number, your name, address, phone number and approximate date of purchase, or (3) email Price Pfister's customer service department by going to [www.PricePfister.com](http://www.PricePfister.com), or (4) notify the location or distributor from which the Product was purchased. In any case, you may be required to return the Product to Price Pfister for inspection and proof of purchase may be required.

#### Limitations and Exclusions:

PRICE PFISTER WILL NOT BE LIABLE FOR ANY OTHER DAMAGES OR LOSSES, INCLUDING, BUT NOT LIMITED TO, INCIDENTAL AND/OR CONSEQUENTIAL DAMAGES, REGARDLESS OF THE LEGAL THEORY ASSERTED, INCLUDING ANY CLAIM OR BREACH OF WARRANTY HEREUNDER OR ANY OTHER CAUSE, AND WHETHER ARISING IN CONTRACT OR IN TORT (including negligence and strict liability).

Price Pfister has the right to discontinue or modify any product at any time. Some states do not allow limitations or exclusions of incidental or consequential damages, so the above limitations or exclusions may not apply to you. This warranty gives you specific legal rights, and you may also have other rights which vary from state to state.

The above warranties do not cover damage resulting from improper maintenance, repair, cleaning or installation, misuse, abuse, alterations, accidents or acts of God.



Price Pfister

Garantía Mecánica y sobre el Acabado Limitada de por Vida  
Cubre las funciones y el acabado por el tiempo en que usted sea  
propietario de su casa  
(Las Aplicaciones Comerciales Limitan la Duración  
de las Garantías)

Price Pfister suministra las siguientes Garantías para sus productos. Es posible que se requiera la presentación de una Prueba de compra para obtener cualquiera de los beneficios indicados a continuación.

**Garantías Limitadas:** Price Pfister garantiza que por el tiempo en que el comprador original sea propietario de la casa en el que se hubiese instalado inicialmente el producto Price Pfister (el "Producto"), este Producto estará libre de todo defecto en material y mano de obra que pueda afectar el uso proyectado y correcto del Producto. Si el Producto se instala en una aplicación comercial, la garantía mecánica que antecede estará limitada a un periodo de diez (10) años a partir de la fecha de compra del Producto.

Price Pfister garantiza el acabado del Producto contra deterioro por el tiempo en que el comprador original sea propietario de la casa en la que hubiese instalado inicialmente el Producto. Si el Producto se instala en una aplicación comercial, la garantía sobre el acabado que precede para Productos que no contengan el acabado "Pforever" estará limitada a un periodo de cinco (5) años a partir de la fecha de compra.

**Recurso exclusivo:** En el caso de que haya un defecto en el Producto que viole las garantías que preceden, Price Pfister, a su opción, reparará o reemplazará la pieza defectuosa del Producto. La reparación o el reemplazo del Producto es el recurso exclusivo.

Para todo recurso con respecto a esta garantía, Price Pfister deberá ser notificado, con una descripción del problema. Para notificar a Price Pfister y recibir ayuda o servicio bajo esta garantía, el comprador original puede: (1) llamar al 1-800-Pfaucet (1-800-732-8238) para hablar con un representante de servicio al cliente que lo pueda ayudar, o (2) escribir al departamento de servicio al consumidor, c/o Price Pfister Inc., 19701 DaVinci, Lake Forest, CA 92610 U.S.A., e incluir una descripción del problema, el número del modelo, su nombre, dirección, número de teléfono y fecha aproximada de compra, o (3) enviar un e-mail al departamento de servicio al consumidor de Price Pfister entrando en la página web [www.PricePfister.com](http://www.PricePfister.com), o (4) avisarle al lugar o al distribuidor en donde se compró el Producto. En cualquiera de los casos, podría pedirse devolver el Producto a Price Pfister para su inspección y es posible que se requiera la presentación de una prueba de compra.

#### Limitaciones y Exclusiones:

PRICE PFISTER NO SE HARÁ RESPONSABLE DE NINGÚN OTRO DAÑO O PERJUICIO, INCLUYENDO, PERO SIN ESTAR LIMITADO A DAÑOS INCIDENTALES Y/O CONSECUENTES, SIN IMPORTAR LA TEORÍA LEGAL A LA QUE SE ALEGUE, INCLUYENDO TODO RECLAMO O VIOLACIÓN DE LA GARANTÍA PRESENTE O CUALQUIER OTRA CAUSA, Y YA SEAN COMO RESULTADO DE LA LEY CONTRACTUAL O LA DE ANTECEDENTES (incluyendo negligencia y responsabilidad estricta).

Price Pfister tiene el derecho de discontinuar o modificar cualquier producto en cualquier momento. Ciertos estados no permiten limitaciones o exclusiones de daños incidentales o consecuentes, de manera que es posible que las limitaciones o exclusiones que preceden no correspondan en su caso. Esta garantía le otorga derechos legales específicos y es posible que usted también tenga otros derechos que difieren entre un estado y otro.

Las garantías que preceden no cubren daños y perjuicios ocasionados como resultado de mantenimiento, reparaciones, limpieza o instalación inadecuadas, mal uso, abuso, alteraciones, accidentes o causas de fuerza mayor.



Price Pfister

Une garantie limitée à vie  
pour ce qui est de l'aspect mécanique et de la finition,  
tant et aussi longtemps que vous serez propriétaire  
de votre domicile.  
(Garantie limitée en cas d'utilisation commerciale  
- voir ci-dessous)

Veillez noter qu'une preuve d'achat peut être requise en cas de recours au titre de la garantie.

**Garantie limitée:** Tant et aussi longtemps que l'acheteur sera propriétaire du domicile dans lequel le produit Price Pfister a été installé, nous lui garantissons que ce dernier sera exempt de tout défaut de matériau ou vice de fabrication pouvant entraver l'utilisation correcte tel que prévu. Dans le cas des produits d'utilisation commerciale, la garantie exprimée ci-dessus est restreinte à une période de dix (10) ans.

Par ailleurs, tant et aussi longtemps que l'acheteur sera propriétaire du domicile dans lequel le produit Price Pfister a été installé, nous lui garantissons un article dont la finition ne pourra se détériorer. Dans le cas des produits d'utilisation commerciale qui ne comportent pas la finition "Pforever", la garantie est restreinte à une période de cinq (5) ans.

**Recours exclusif:** En cas de défaut du produit relevant de la garantie, le fabricant pourra, à sa discrétion, réparer ou remplacer la partie défectueuse. Cette mesure constitue un recours exclusif.

Pour tout recours au titre de la garantie, les clients doivent communiquer avec le fabricant pour lui faire part du problème. L'acheteur d'origine peut: (1) composer le 1 800 732-8238 pour parler à un représentant qui l'assistera; (2) écrire au service à la clientèle: Price Pfister Inc., 19701 DaVinci, Lake Forest, CA 92610 U.S.A., et fournir une explication du problème, en précisant le numéro de modèle, son nom, son adresse et son numéro de téléphone, ainsi que la date d'achat approximative; (3) communiquer par courrier électronique avec le service à la clientèle en utilisant le site [www.PricePfister.com](http://www.PricePfister.com), ou (4) aviser le détaillant qui a vendu le produit. On peut être obligé de retourner le produit au fabricant, et une preuve d'achat peut être exigée.

#### Limitations et exclusions:

PRICE PFISTER NE SERA PAS RESPONSABLE DES AUTRES DOMMAGES OU PERTES, Y COMPRIS LES DOMMAGES INDIRECTS, INDÉPENDamment DE TOUTE THÉORIE JURIDIQUE, Y COMPRIS TOUTE RÉCLAMATION SELON LAQUELLE IL Y AURAIT EU RUPTURE DE GARANTIE, QUE CE SOIT PAR RAPPORT À UN CONTRAT OU PAR VOIE DE NÉGLIGENCE (cela comprend la négligence et la responsabilité stricte).

Price Pfister se réserve le droit de discontinuer ou de modifier un produit en tout temps. Certaines provinces ne permettent pas l'exclusion ou la limitation des dommages indirects, de sorte que la limitation exprimée peut ne pas s'appliquer. La présente garantie octroie aux clients certains droits d'ordre juridique, et ceux-ci pourraient en avoir d'autres, selon la province où ils habitent.

La garantie ne s'applique pas aux dommages résultant d'un entretien, d'un nettoyage ou d'une installation fautive effectués, ou encore d'usages fautifs, d'abus, de modifications, d'accidents ou de catastrophes naturelles.

Thank you for purchasing this Price Pfister product. All Price Pfister products are carefully engineered, and factory tested to provide long trouble-free use under normal conditions. This product is easy to install using basic tools and our easy to follow illustrated instructions. If you have any questions regarding your product installation call 1-800-Pfaucet (1-800-732-8238).

**1 BEFORE PROCEEDING**

**WARNING:** Read all the instructions completely before proceeding. Price Pfister recommends calling a professional if you are uncertain about installing this product!  
This product should be installed in accordance with all local and state plumbing and building codes.

**WARNING:** This product has been designed for use with the Price Pfister OT8-410 series thermostatic valve. It will not work with any other product. Please review the OT8-410 valve installation instructions before installing this product.

**2 SHUT OFF WATER SUPPLY**

Locate water supply inlets and shut off the water supply valves. These are usually found near the water meter. If you are replacing an existing unit, remove the old unit and clean the mounting surface thoroughly.

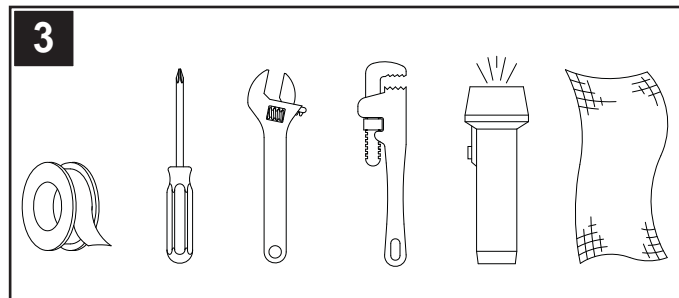

**3 TOOLS RECOMMENDED**

- PTFE plumber's tape or thread sealant
  - Phillips head screwdriver
  - Adjustable wrench
  - Pipe wrench
  - Flashlight
  - Cloth
- Your installation may require additional tools.

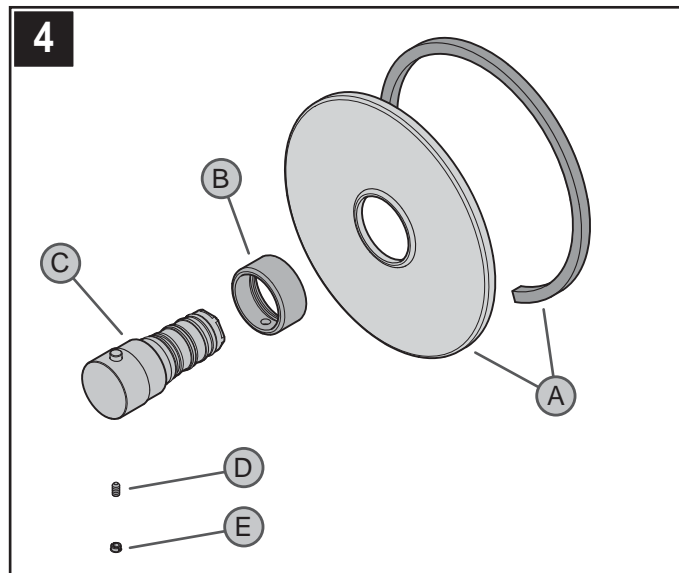

**4 CHECKING THE CONTENTS OF THE BOX**

Upon opening the box, check to ensure that all of the following items are included.

- A Gasket & Trim Flange
- B Retainer Sleeve
- C Temperature Knob
- D Set Screw
- E Button

If any of these items are missing, please contact Price Pfister Consumer Service at 1-800-Pfaucet (1-800-732-8238).

**INSTALLATION STEPS**

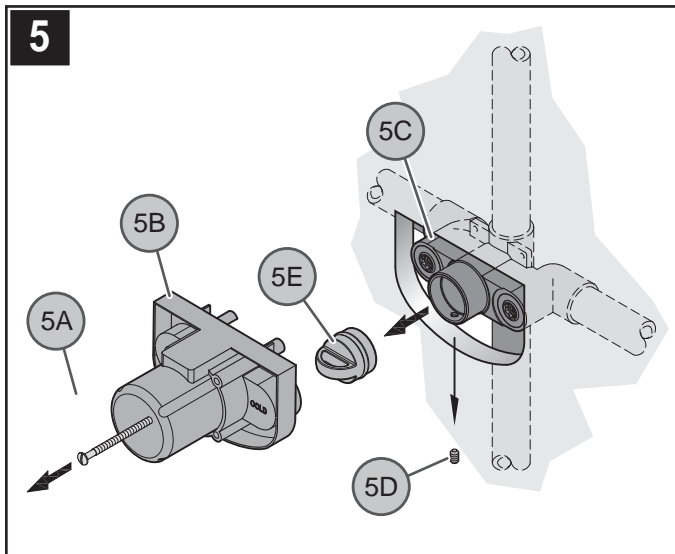

**5 PLASTERGUARD REMOVAL**

Remove Screws (5A), and Plasterguard (5B) from Valve Body (5C). Remove Set Screw (5D) from Valve Body (5C) and save. Remove Plug (5E) from Valve Body (5C).

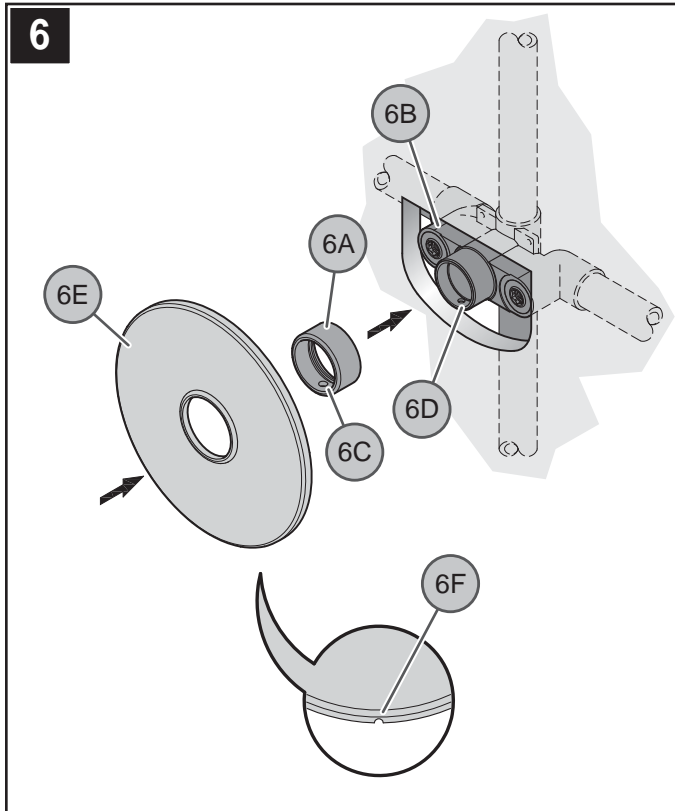

**6 FLANGE ATTACHMENT**

Place Sleeve (6A) onto Valve Body (6B). Position Sleeve (6A) so that Hole (6C) is aligned with Valve Hole (6D). Slide Flange (6E) onto Sleeve (6A) with Drain Hole (6F) at the bottom until is snug to finished wall surface.

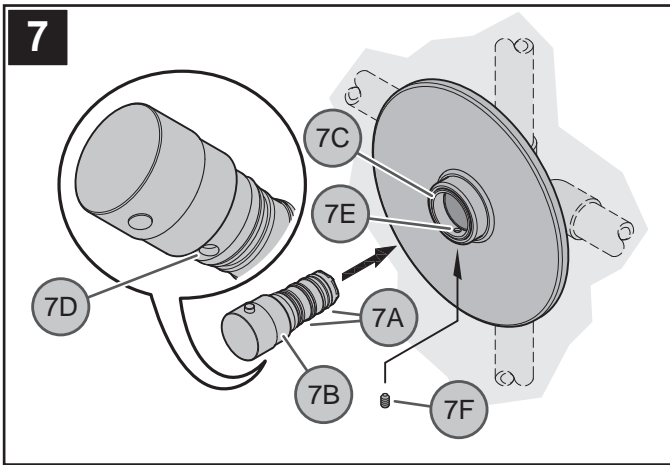

### 7 TEMPERATURE KNOB ATTACHMENT

Lubricate the Cartridge O-Rings (7A) using provided Grease. Insert Knob Assembly (7B) into Valve Body (7C) aligning the Cartridge Hole (7D) with Valve Hole (7E). Secure Knob Assembly (7B) using Set Screw (7F).

**Caution:** Do not over tighten!

### 8 UNIT START UP

Turn on hot and cold water supplies, and check all connections for leaks.

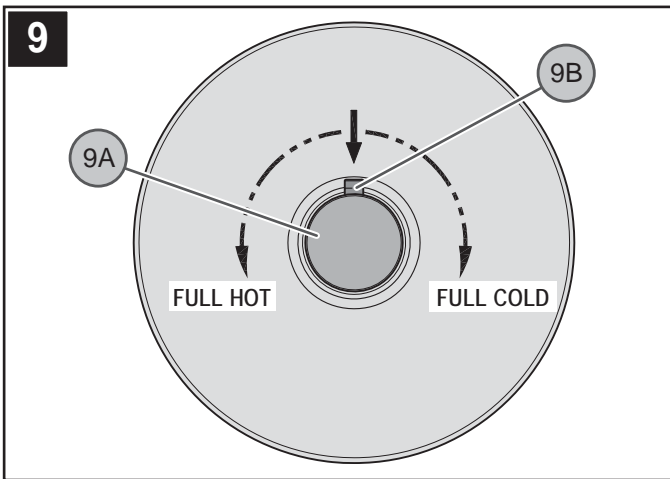

### 9 VALVE FUNCTION

By rotating Temperature Knob (9A) clockwise, the water temperature will decrease to fully cold. The water temperature can be increased by rotating Temperature Knob (9A) counterclockwise.

The Temperature Knob (9A) is regulated for the water temperature not to exceed 100°F (38°C) to prevent burns. To increase the water temperature, press Button (9B) and rotate the Temperature Knob (9A) in the counterclockwise direction.

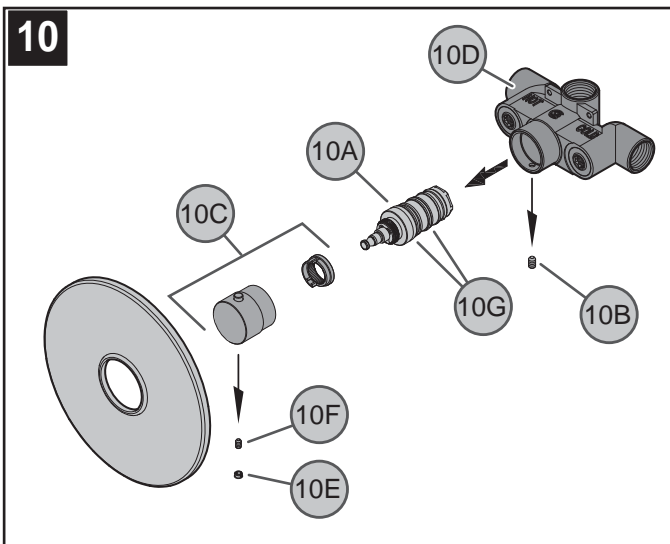

## TROUBLE SHOOTING TIPS

### • Temperature or Flow does not remain constant

The Cartridge Assembly (10A) must be cleaned. Shut-off water supply. Remove Set Screw (10B), and Knob Assembly (10C) from Valve Body (10D). Inspect inlets for sediment and flush with water. Inspect O-Rings (10G) for damage. Re-install Cartridge Assembly (10A), and turn on water supply. If problem persists replace Cartridge Assembly (10A).



**CAUTION:** Do not disassemble Cartridge (10A).

### • Dripping from either the tub spout or shower head.

Clean the Cartridge Assembly (10A). Check to ensure the two Oval O-Rings (10G) on Cartridge (10A) are in place. Reassemble cartridge, and trim assembly and handle. Turn on the water and test. If the unit still leaks, replace the Cartridge.

### • Make sure that both hot and cold water inlets are turned on.

### • Water flow is very low.

Check the Cartridge Assembly (10A), for debris. Sediment where the water enters the Shower Head can also cause this symptom.

### • Water starts out cold and becomes hotter as handle is rotated clockwise.

This is a potentially hazardous situation and should be corrected before using the unit. Check the hot and cold inlet positions (*hot-left, cold-right*).

### • Water flows from the tub spout while using the shower.

The seal inside of the diverter mechanism may have become dislodged. The Spout may need replacement.

## MAINTENANCE & CARE



### **CAUTION: Maintenance**

#### DISASSEMBLY

1. Replacement parts may be available at the store where you purchased your faucet.
2. When replacement parts are not available, please write or call Price Pfister Consumer Service.
3. **Always turn off water and relieve pressure before working on your faucet.**



### **NOTE: Trim Care**

#### Cleaning Instructions:

For all Handles and decorative finishes, use only a soft damp cloth to clean and shine. Use of polish, detergents, abrasive cleaners, organic solvents or acid may cause damage. **Use of other than a soft damp cloth will nullify our warranty!**

#### Special Trim:

Trim products which contain Porcelain or other similar substance are not acceptable for public areas or Commercial use. Installation of Said Trim is at Users Risk!



**1-800-PFAUCET (1-800-732-8238)**

For Toll-Free Pfauet information call  
1-800-PFAUCET (1-800-732-8238)  
or visit [www.pricepfister.com](http://www.pricepfister.com)

- Installation Support
- Care and Warranty Information

Le agradecemos su compra de este producto Pfister. Todos los productos Pfister se diseñan cuidadosamente y se prueban en fábrica para suministrar un uso sin problemas bajo condiciones normales. Este producto es fácil de instalar utilizando herramientas básicas y nuestras instrucciones con gráficos fáciles de seguir. Si tiene cualquier pregunta acerca de la instalación de su producto llame al 1-800-Pfaucet (1-800-732-8238).

### 1 ANTES DE PROCEDER

**ADVERTENCIA:** Antes de proceder, lea completamente todas las instrucciones. Price Pfister recomienda llamar a un profesional si no se está seguro acerca de cómo instalar este producto. Este producto debe instalarse de acuerdo a los códigos de plomería y de construcción locales y estatales.

**ADVERTENCIA:** Este producto ha sido diseñado para funcionar con válvulas de Termostática serie **0T8-410**. No funciona con cualquier otro tipo. Por favor repase las instrucciones de instalación de la válvula **0T8-410** antes de instalar este producto.

### 2 CIERRE EL SUMINISTRO DE AGUA

Ubique las entradas del suministro de agua y cierre las válvulas de suministro de agua. Generalmente se encuentran cerca del medidor de agua. Si se trata del reemplazo de una unidad existente, quite la unidad existente y limpie completamente la superficie de montaje.

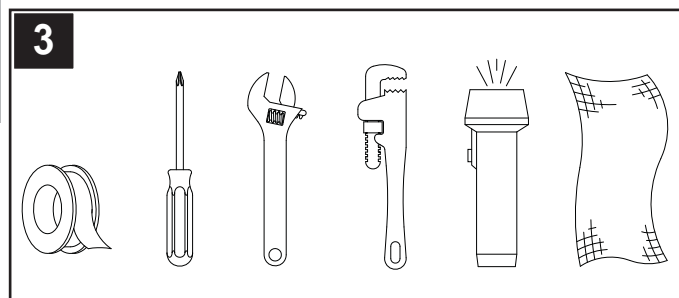

### 3 HERRAMIENTAS RECOMENDADAS

- Cinta para plomería PTFE o sello para roscas
- Destornillador en cruz
- Llave ajustable
- Llave para tuberías
- Linterna de mano
- Paño

Su instalación puede requerir las herramientas adicionales.

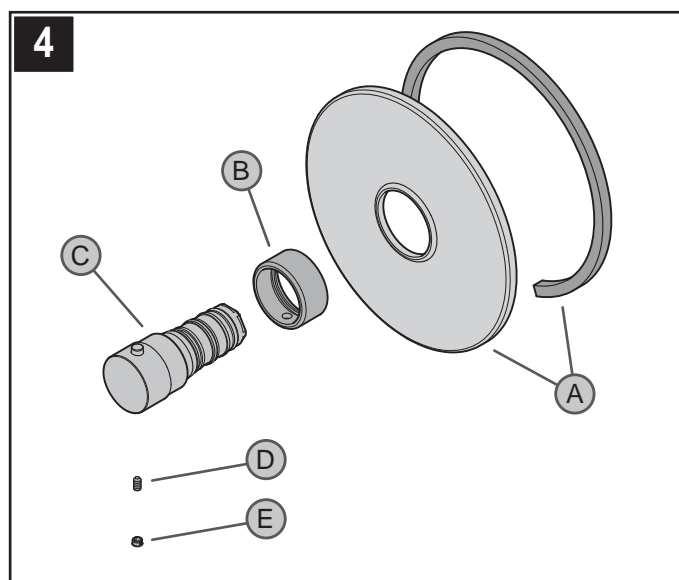

### 4 REVISIÓN DEL CONTENIDO DE LA CAJA

Luego de abrir la caja, verifique que todos los artículos siguientes se encuentran presentes.

- A Reborde y empaque para acabado
- B Manguito para retención
- C Perilla de la temperatura
- D Tornillo para ajuste
- E Botón

Si falta alguno de estos elementos, sírvase ponerse en contacto con el departamento de servicio al cliente de Price Pfister al 1-800-Pfaucet (1-800-732-8238).

## PASOS PARA INSTALACIÓN

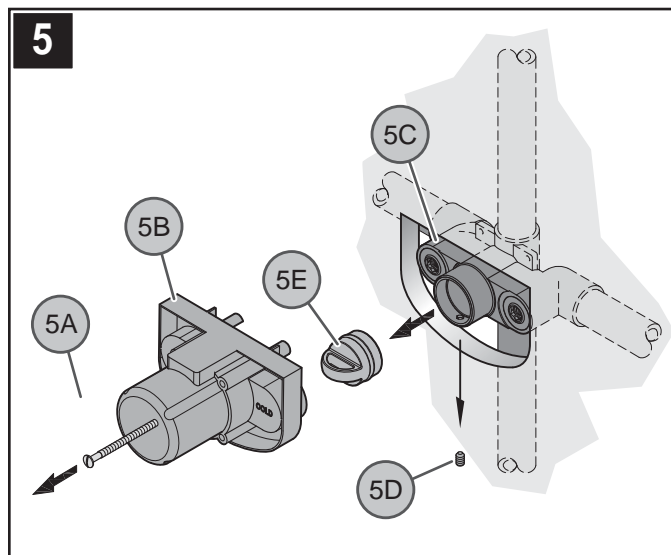

### 5 RETIRO DE LA CUBIERTA PROTECTORA PARA YESO

Retire los tornillos (5A), y la cubierta protectora para yeso (5B) de el cuerpo de válvula (5C). Retire el tornillo de ajuste (5D) de el cuerpo de válvula (5C) y guarde lo. Retire el enchufe (5E) de el cuerpo de válvula (5C).

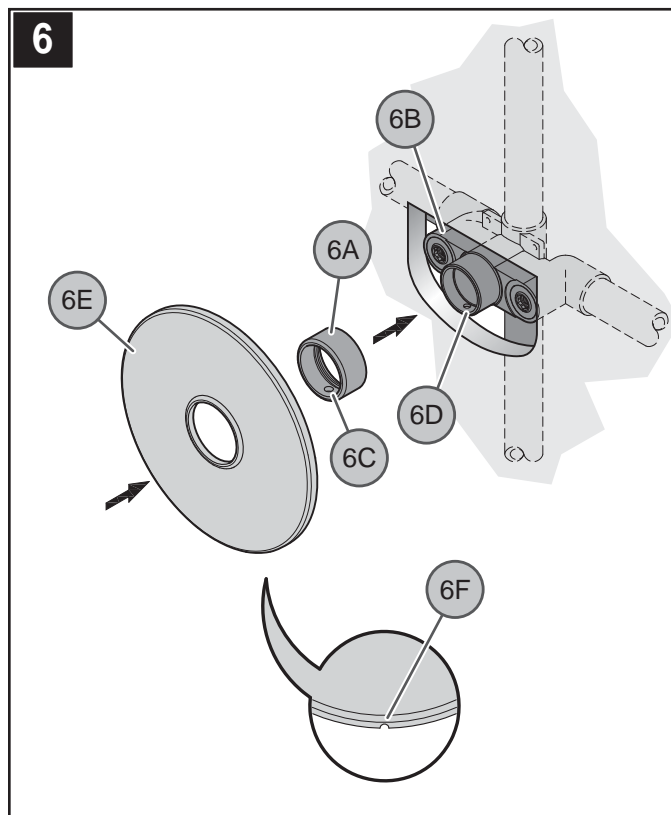

### 6 CÓMO COLOCAR EL REBORDE

Coloque la manga (6A) sobre el cuerpo de válvula (6B). Coloque la manga correctamente alineando el agujero (6C) con el agujero de la válvula (6D). Resbale el reborde (6E) sobre la manga (6A) con el agujero para drenaje (6F) en la parte inferior hasta que quede comprimido suavemente con la superficie terminada de la pared.

CONSEJOS PARA LA SOLUCIÓN DE PROBLEMAS

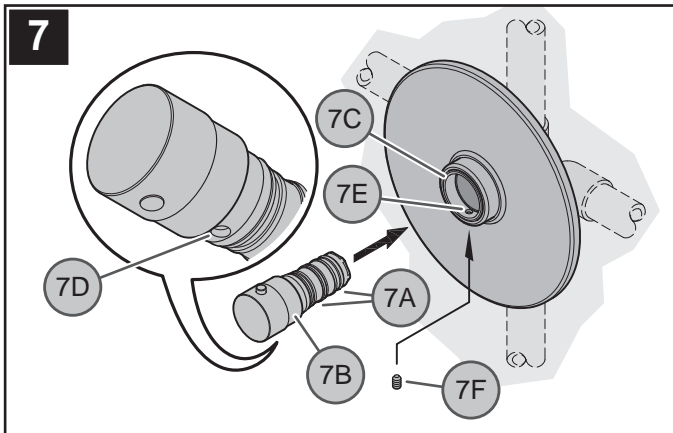

**7. CÓMO COLOCAR LA PERILLA DE LA TEMPERATURA**

Lubrique los anillos en O del cartucho (7A) usando la grasa proporcionada. Inserte el conjunto de la perilla (7B) en el cuerpo de válvula (7C) alineando el agujero del cartucho (7D) con el agujero de la válvula (7E). Asegure el conjunto de la perilla (7B) usando el tornillo de presión (7F).

**Precaución:** ¡No apriete demasiado!

**8. ACTIVACIÓN DE LA UNIDAD**

Active el suministro de agua fría así como el de agua caliente, verifique que no hay fugas.

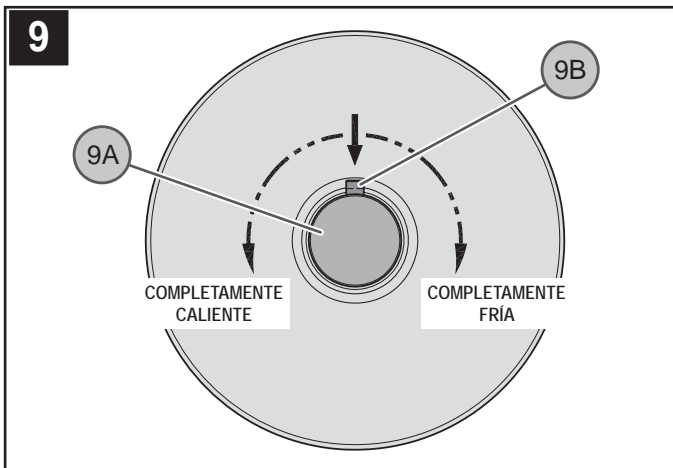

**9. FUNCIONAMIENTO DE LA VÁLVULA**

Al girar la perilla de la temperatura (9A) en el sentido horario, la temperatura del agua disminuirá y tendrá flujo frío solamente. Al girar la perilla de la temperatura (9A) en sentido contrahorario, la temperatura del agua aumentará y tendrá flujo caliente.

La perilla de la temperatura (9A) se regula para que la temperatura del agua no excede 100°F (38°C) para prevenir quemaduras. Para aumentar la temperatura del agua, presione el botón (9B) y rote la perilla de la temperatura (9A) en el sentido contrahorario.

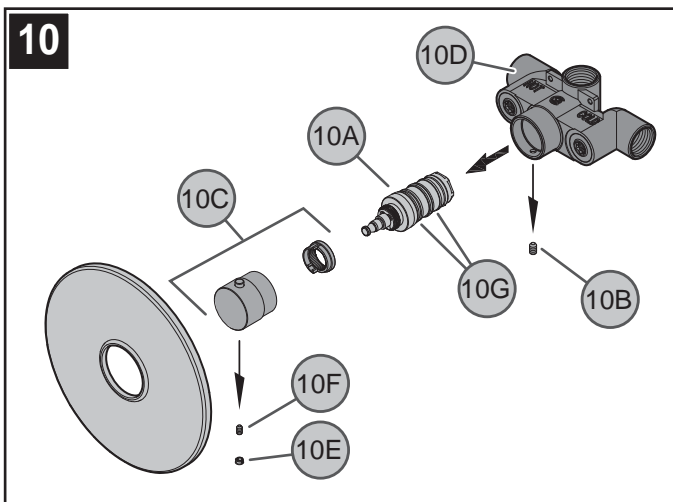

• Si la temperatura o el flujo no se mantiene constante

Se debe limpiar el conjunto del cartucho (10A). Cierre el suministro de agua. Retire el tornillo para ajuste (10B) y el conjunto de la perilla (10C) de el cuerpo de válvula (10D). Inspeccione las entradas para determinar si hay sedimento, y enjuague con agua. Inspeccione los anillos en O (10G) para ver si están dañados. Reinstale el conjunto del cartucho (10A) y abra el suministro de agua. Si el problema persiste, reemplace el conjunto del cartucho (10A).

**PRECAUCIÓN:** No desarme el cartucho (10A).

• El conducto de la tina o el cabezal de la ducha gotea.

Limpie el conjunto del cartucho (10A). Compruebe que los dos aros tóricos ovalados (10G) en la parte trasera del cartucho (10A) estén en su lugar. Vuelva a ensamblar el cartucho, el conjunto de vástago bonete, y la manija. Active el agua y compruebe el sistema. Si la unidad gotea todavía, reemplace el cartucho.

• Asegúrese de que tanto el agua caliente como la fría estén activadas.

• El flujo de agua es muy bajo.

Compruebe que no hay basura en el conjunto del cartucho (10A). El sedimento en la parte en que el agua entra al cabezal de la ducha podría también provocar este problema.

• El agua sale fría primero y se calienta al girar la palanca en el sentido horario.

Esta es una situación potencialmente peligrosa y se le debe corregir antes de usar la unidad. Verifique la posición de las entradas para agua fría y caliente (caliente a la izquierda, fría a la derecha).

• Sale agua del conducto de la tina mientras se usa la ducha.

Puede haberse salido el sello dentro del mecanismo de desviación. Podría ser necesario reemplazar el conduct.

CUIDADO Y MANTENIMIENTO

**PRECAUCIÓN: Mantenimiento**  
**CÓMO DESARMAR:**

1. El almacén donde compró su grifo podría tener repuestos disponibles.
2. Cuando no hay repuestos disponibles, sírvase escribir o llamar al departamento de servicio al consumidor de Price Pfister.
3. Siempre antes de efectuar algún trabajo en su grifo, cierre el agua y elimine la presión.

**NOTA: Cuidado del Acabado**

**Instrucciones para limpieza:**  
 Para limpiar y hacer brillar las manijas y el acabado decorativo use solamente un paño suave y húmedo. El uso de pulidores, detergentes, limpiadores abrasivos, solventes orgánicos o ácidos puede provocar daños. ¡El uso de algo más que un paño suave y húmedo invalida nuestra garantía!

**Acabados especiales:**

Los productos con acabados que contienen porcelana u otras sustancias similares no son aceptables para áreas públicas ni para usos comerciales. ¡Su instalación bajo tales circunstancias es bajo el riesgo del usuario!



**1-800-PFAUCET (1-800-732-8238)**

Para obtener información mediante llamadas gratis, llame al  
 1-800-PFAUCET (1-800-732-8238)  
 o visite [www.pricepfister.com](http://www.pricepfister.com)

- Apoyo a instaladores
- Información sobre cuidado y garantías



Merci d'avoir acheté ce produit Price Pfister. Tous les produits Price Pfister sont fabriqués avec soin et contrôlés à l'usine pour offrir une longue durée de service sans problème dans des conditions d'utilisation normales. Il est facile de poser ce produit à l'aide d'un outillage de base et de nos illustrations très claires. Pour toute question concernant la pose de ce mitigeur de salle de bain, appeler le 1-800-Pfauet (1-800-732-8238).

## 1 AVANT DE PROCÉDER À LA POSE



**AVERTISSEMENT** : lire attentivement toutes les instructions avant de procéder à la pose. Price Pfister recommande de faire appel à un professionnel en cas d'incertitude quant à l'installation de ce produit !

Ce produit doit être installé conformément à l'ensemble de la réglementation locale et provinciale applicable à la plomberie et à la construction.



**AVERTISSEMENT** : ce produit est conçu pour être utilisés avec les mitigeurs à Thermostatique Price Pfister de la série **OT8-410**. Il ne s'adapte à aucun autre produit.

S'il vous plaît réviser les instructions d'installation de la valve (**OT8-410**) avant d'installer ce produit.

## 2 COUPURE DE L'ARRIVÉE D'EAU

Repérer les arrivées d'eau et fermer leurs robinets. Ces robinets se trouvent généralement à côté du compteur d'eau. En cas de remplacement d'une garniture existante, la déposer et nettoyer soigneusement la surface de montage.

3

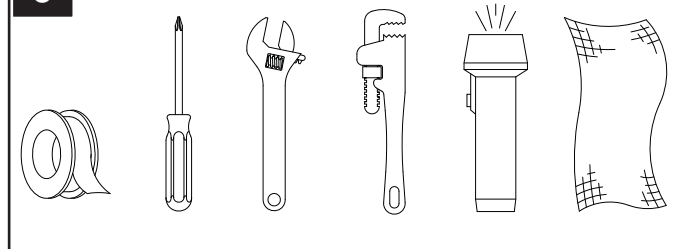

## 3 OUTILLAGE RECOMMANDÉ

- Ruban PTFE de plombier ou mastic d'étanchéité de filetage
- Tournevis cruciforme
- Clé à molette
- Clé serre-tube
- Lampe de poche
- Chiffon

Votre installation peut exiger les outils additionnels.

4

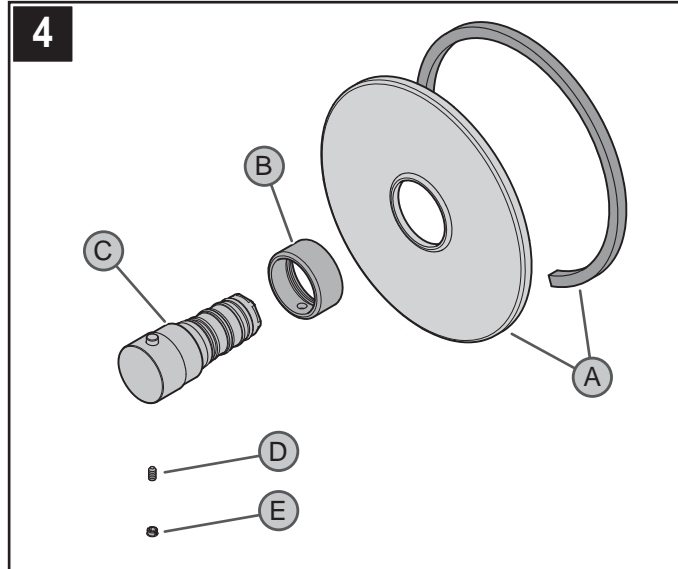

## 4 VÉRIFICATION DU CONTENU DE LA BOÎTE

Lors de l'ouverture de la boîte, s'assurer qu'elle contient toutes les pièces suivantes :

- A Bride de garniture et d'étanchéité
- B Manchon de retenue
- C Bouton de température
- D Vis de pression
- E Bouton

Si l'une quelconque de ces pièces est manquante, bien vouloir contacter le service après-vente de Price Pfister au 1-800-Pfauet (1-800-732-8238).

## ÉTAPES DE LA POSE

5

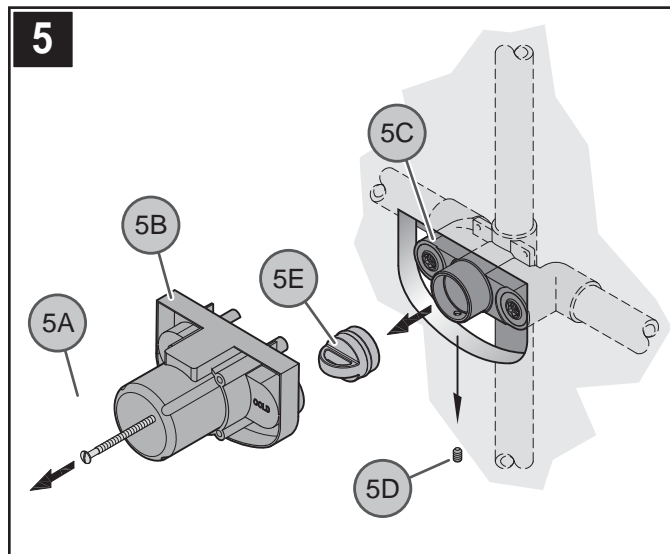

### 5 RETRAITE DE LE PARE-PLÂTRE

Retirer la vis (5A) et le pare-plâtre (5B) du corps de valve (5C). Retirer la vis de pression (5D) du corps de valve (5C) et le gardez. Retirer le bouchon (5E) du corps de valve (5C).

6

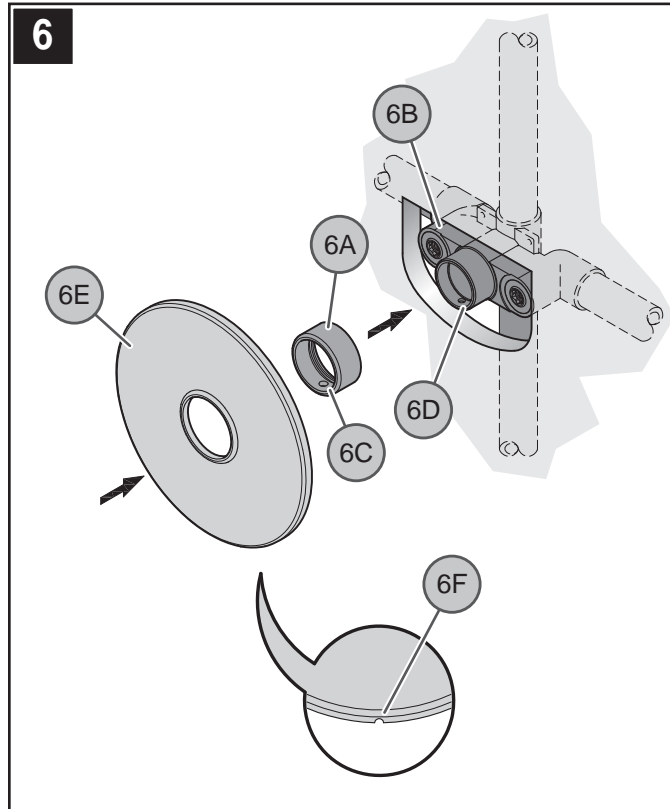

### 6 FIXATION DE LA BRIDE

Placez le manchon (6A) sur le corps de valve (6B). Placez le manchon correctement en alignant le trou (6C) avec le trou de la valve (6D). Glissez la bride (6E) sur la douille (6A) en plaçant le trou de vidange (6F) en bas jusqu'à ce que la bride (6E) soit au ras de la surface du mur fini.

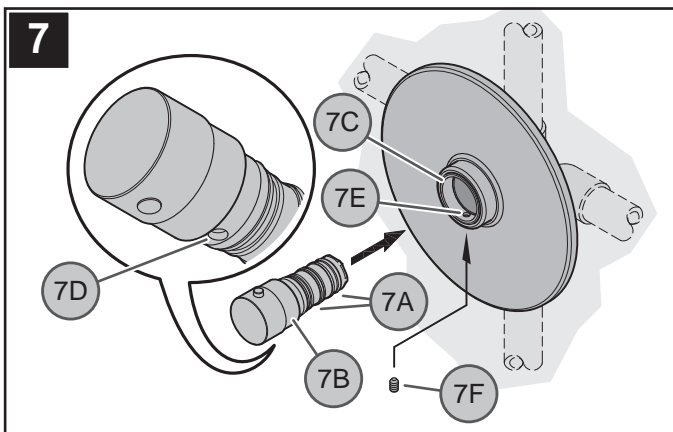

### 7 MONTAGE DE BOUTON DE LA TEMPÉRATURE

Lubrifiez les bagues de cartouche (7A) employant la graisse fournie (7B). Insérez l'assemblage du bouton (7C) dans le corps de valve (7D) en alignant le trou de la cartouche (7E) avec le trou de la valve (7F). Assurez l'assemblage du bouton (7C) en utilisant la vis de pression (7G).

**Attention :** ne pas trop serrer !

### 8 MISE EN SERVICE DE L'APPAREIL

Ouvrir les arrivées d'eau chaude et d'eau froide et contrôler l'étanchéité de tous les branchements.

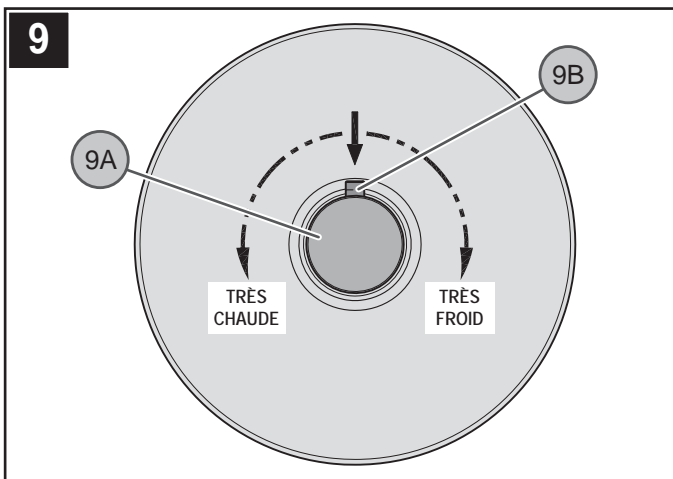

### 9 FONCTIONNEMENT DU MITIGEUR

En tournant le bouton de température (9A) dans le sens des aiguilles d'une montre, la température de l'eau diminuera pour n'obtenir que de l'eau froide. En tournant le bouton de température (9A) dans le sens contraire des aiguilles d'une montre, la température de l'eau augmentera pour obtenir que de l'eau chaude.

Le bouton de la température (9A) est réglé pour que la température de l'eau ne dépasse pas 100°F (38°C) pour empêcher des brûlures. Pour augmenter la température de l'eau, appuyez sur le bouton (9B) et tournez le bouton de la température (9A) dans le sens contraire des aiguilles d'une montre.

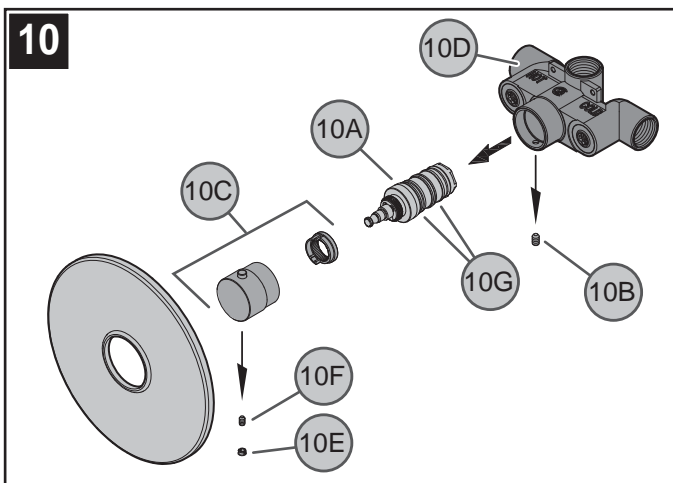

## CONSEILS DE DÉPANNAGE

### • Si la température ou le débit ne restent pas constants

La cartouche (10A) doit être nettoyée. Couper l'arrivée d'eau. Enlevez le vis de pression (10B) et l'assemblage du bouton (10C) du corps de valve (10D). Examiner les entrées pour voir si des dépôts s'y sont accumulés et les rincer à l'eau. Examiner les joints toriques (10G) pour voir s'ils sont endommagés. Remettre la cartouche (10A) et puis ouvrir l'arrivée d'eau. Si le problème persiste, remplacer la cartouche (10A).



**ATTENTION :** Ne pas démonter la cartouche (10A).

### • Égouttement du bec de baignoire ou de la douchette.

Nettoyer l'ensemble cartouche (10A). Le vérifier pour s'assurer que les deux joints toriques ovales (10G) qui se trouvent au dos de la cartouche (10A) sont en place. Remonter la cartouche, la tige et l'ensemble chapeau/manette. Ouvrir l'arrivée d'eau et faire un essai. Si la fuite persiste, remplacer la cartouche.

### • S'assurer que les arrivées d'eau chaude et d'eau froide sont toutes deux ouvertes.

### • Le débit d'eau est très faible.

Vérifier l'ensemble cartouche (10A) pour voir si des débris s'y sont accumulés. La présence de dépôts à l'endroit où l'eau pénètre dans la douchette peut également causer ce symptôme.

### • L'eau commence hors du froid et devient plus chaude pendant que la poignée est tournée dans le sens des aiguilles d'une montre.

Cette situation est potentiellement dangereuse et doit être corrigée avant l'utilisation du mitigeur. Vérifier la position des arrivées d'eau chaude et d'eau froide (*chaud-gauche, froid-droite*).

### • De l'eau s'écoule du bec de la baignoire pendant l'utilisation de la douche.

Le joint qui se trouve à l'intérieur du mécanisme de dérivation peut s'être délogé. Il est également possible que le bec doive être remplacé.

## ENTRETIEN ET SOINS



### ATTENTION : Entretien

#### Démontage

1. Il se peut que les pièces de rechange soient disponibles dans le magasin dans lequel le mélangeur a été acheté.
2. Lorsque des pièces de rechange ne sont pas disponibles, bien vouloir contacter le département du service après-vente de Price Pfister par courrier ou par téléphone.
3. **Toujours couper les arrivées d'eau et dépressuriser avant de travailler sur le mélangeur.**



### REMARQUE : Entretien des garnitures

#### Instructions de nettoyage :

N'utiliser qu'un chiffon humide pour nettoyer et polir toutes les manettes et ornements décoratives. L'utilisation de pâte à polir, de détergents, de produits nettoyants abrasifs, de solvants organiques ou d'acide peut endommager ces pièces. **L'utilisation d'autre chose qu'un chiffon humide annulera la garantie !**

**Garnitures spéciales :** les garnitures contenant de la porcelaine ou une autre substance similaire ne sont pas acceptables dans les lieux publics ou les établissements commerciaux. La pose de telles garnitures se fait aux risques de l'utilisateur.



**1-800-PFAUCET (1-800-732-8238)**

Pour les renseignements concernant le service sans frais de Pfauet, appelez 1-800-PFAUCET (1-800-732-8238) appel ou visite [www.pricepfister.com](http://www.pricepfister.com)

- Assistance à l'installation
- Informations sur l'entretien et la garantie

# R89-9TH

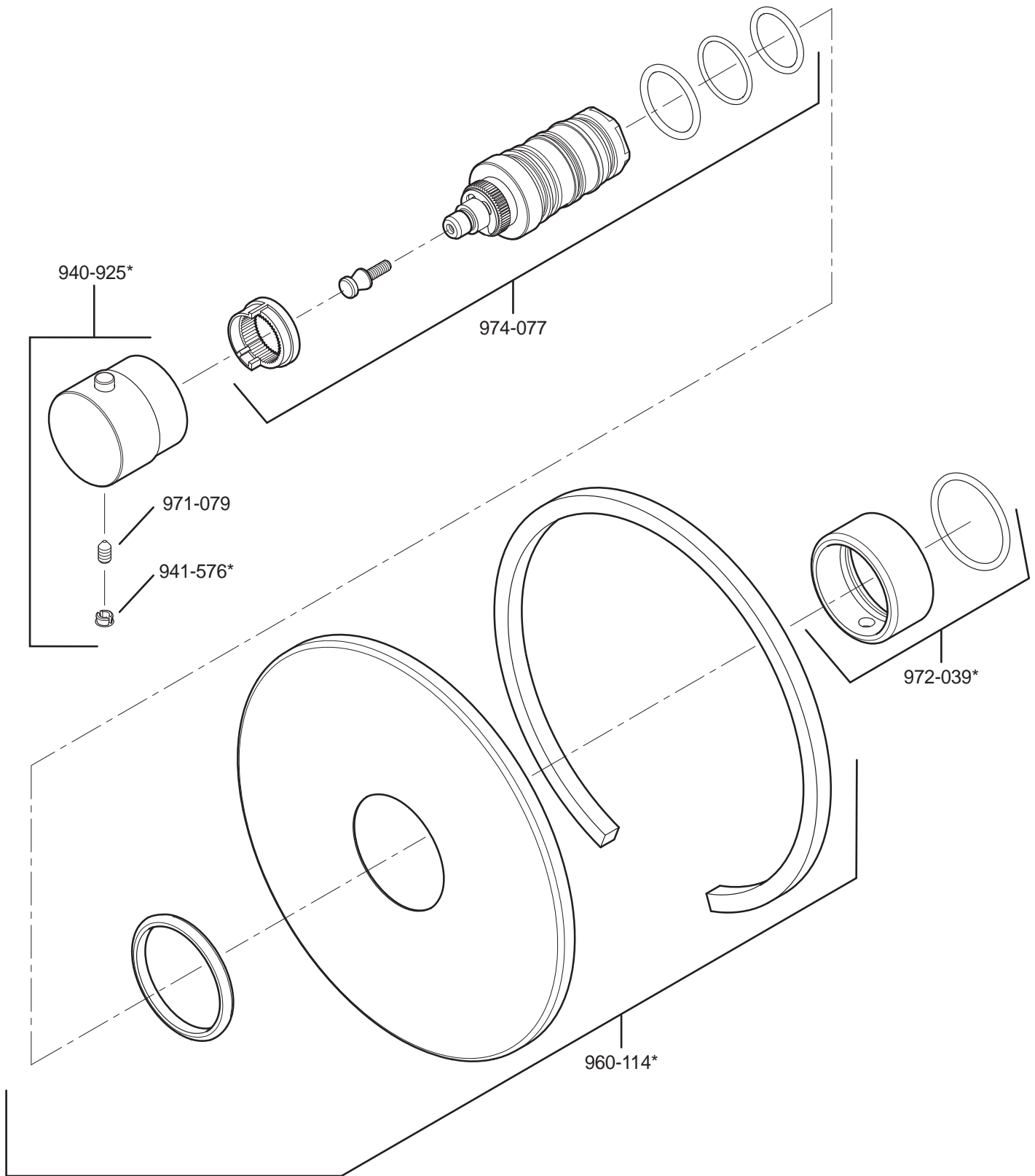

	English	Español	Français
*	Letter Designates Finish	La Letra Indica el Terminado	La Lettre Designe La Fini
A	Polished Chrome	Cromo Pulido	Chrome Poli
J	PVD Brushed Nickel	PVD Niquel Cepillado	PVD Nickel Brosse
Y	Tuscan Bronze	Bronce Toscano	Bronze Le Toscan

# Price Pfister

19701 DaVinci  
 Lake Forest, CA 92610  
 Phone: 1-800-Pfaucet  
 www.pricepfister.com

A **BLACK & DECKER** COMPANY

19701 DaVinci  
Lake Forest, CA 92610  
Phone: 1-800-Pfaucet  
www.pricepfister.com

# Price Pfister®

## ■ R78-9VU ■

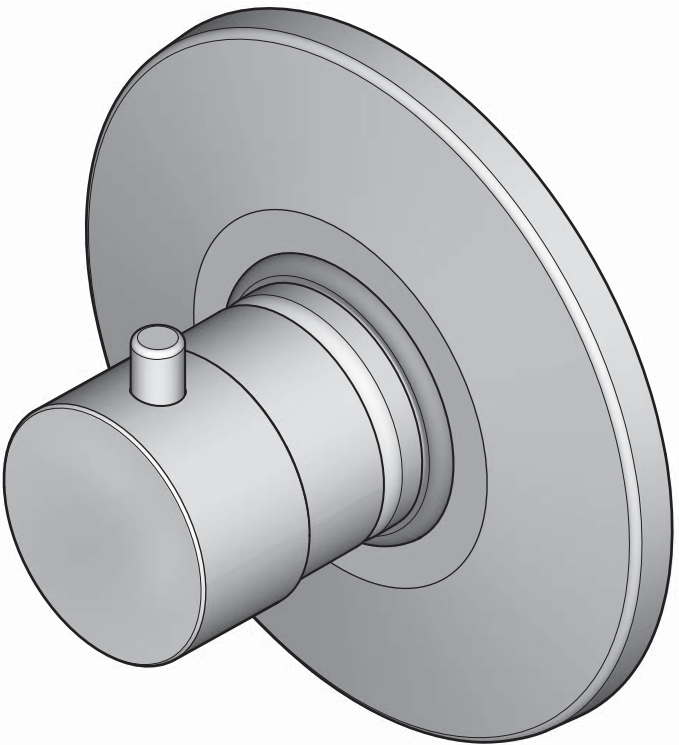

TRIM FOR VOLUME CONTROL VALVE  
ACABADO PARA LA VÁLVULA DE CONTROL DE VOLUMEN  
GARNITURE DE SOUPAPE DE COMMANDE DE VOLUME

06-26-08 EO7290A

33668-0100

Copyright © 2008, Price Pfister, Inc.

**BLACK & DECKER** COMPANY

**Price Pfister**  
Lifetime Limited Mechanical & Finish Warranty Covers Finish  
and Function for as Long as You Own Your Home  
(Commercial Applications Limit the Duration of the Warranties  
as Provided Below)



Price Pfister provides the following Warranties for its products. Proof of Purchase may be required in order to obtain any of the benefits set forth below.

**Limited Warranties:** Price Pfister warrants that for as long as the original purchaser owns the home in which the Price Pfister product (the "Product"), so long as it is properly installed, the Product will be free of all defects in material and workmanship that would impair the intended and proper use of the Product. If the Product is installed in a commercial application, the above mechanical warranty shall be limited for a period of ten (10) years from the date of purchase of the Product.

Price Pfister warrants against deterioration of the Product's finish for as long as the original purchaser owns the home in which the Product is originally installed. If the Product is installed in a commercial application, the above finish warranty for Products that do not contain the Forever finish shall be limited to a period of five (5) years from the date of purchase.

**Exclusive Remedy:** In the event of any defect in the Product that threatens the foregoing warranties, Price Pfister, at its option, will repair or replace the defective part of the Product. Repair or replacement of the Product is the exclusive remedy.

For any remedy under this warranty, Price Pfister is to be notified describing the problem. In order to notify Price Pfister and receive assistance or service under this warranty, the original purchaser may: (1) call 1-800-Pfaucet (1-800-352-8238) for a consumer service representative who can assist you, or (2) write consumer service department of Price Pfister Inc., 19701 DaVinci Lake Forest, CA 92610, and include a description of the problem, model number, your name, address, phone number and approximate date of purchase; or (3) email Price Pfister's customer service department by going to [www.PricePfister.com](http://www.PricePfister.com), or (4) notify the location or distributor from which the Product was purchased. In any case, you may be required to return the Product to Price Pfister for inspection and proof of purchase may be required.

**Limitations and Exclusions:**  
PRICE PFISTER WILL NOT BE LIABLE FOR ANY OTHER DAMAGES OR LOSSES, INCLUDING, BUT NOT LIMITED TO, INCIDENTAL AND/OR CONSEQUENTIAL DAMAGES, REGARDLESS OF THE LEGAL THEORY ASSERTED INCLUDING ANY CLAIM ON BREACH OF WARRANTY HEREUNDER OR ANY OTHER CAUSE, AND WHETHER ARISING IN CONTRACT OR IN TORT (including negligence and strict liability).

Price Pfister has the right to discontinue or modify any product at any time. Some states do not allow limitations or exclusions of incidental or consequential damages, so the above limitations or exclusions may not apply to you. This warranty gives you specific legal rights, and you may also have other rights which vary from state to state.

The above warranties do not cover damage resulting from improper maintenance, repair, cleaning or installation, misuse, abuse, alterations, accidents or Acts of God.

**Price Pfister**  
Garantía Mecánica y sobre el Acabado Limitada de por Vida  
Cubre las funciones y el acabado por el tiempo en que usted sea  
propietario de su casa.  
(Las Aplicaciones Comerciales Limitan la Duración de las  
Garantías)



Price Pfister suministra las siguientes Garantías para sus productos. Es posible que se requiera la presentación de una Prueba de compra para obtener cualquiera de los beneficios indicados a continuación.

**Garantías Limitadas:** Price Pfister garantiza que por el tiempo en que el comprador original sea propietario de la casa en el que se hubiese instalado inicialmente el producto Price Pfister (el "Producto"), este Producto estará libre de todo defecto en material y mano de obra que pueda afectar el uso proyectado y correcto del Producto. Si el Producto se instala en una aplicación comercial, la garantía mecánica que antecede estará limitada a un periodo de diez (10) años a partir de la fecha de compra del Producto.

Price Pfister garantizará el acabado del Producto contra deterioro por el tiempo en que el comprador original sea propietario de la casa en la que hubiese instalado inicialmente el Producto. Si el Producto se instala en una aplicación comercial, la garantía sobre el acabado que precede para Productos que no contengan el acabado "Forever" estará limitada a un periodo de cinco (5) años a partir de la fecha de compra.

**Recursos exclusivos:** En el caso de que haya un defecto en el Producto que viole las garantías que preceden, Price Pfister, a su opción, reparará o reemplazará la pieza defectuosa del Producto. La reparación o el reemplazo del Producto es el recurso exclusivo.

Para todo recurso con respecto a esta garantía, Price Pfister deberá ser notificado con una descripción del problema. Para notificar a Price Pfister y recibir ayuda o servicio bajo esta garantía, el comprador original puede: (1) llamar al 1-800-Pfaucet (1-800-352-8238) para hablar con un representante de servicio al cliente que lo pueda ayudar, o (2) escribir al departamento de servicio al consumidor, c/o Price Pfister Inc., 19701 DaVinci Lake Forest, CA 92610 U.S.A. e incluir una descripción del problema, el número del modelo, su nombre, dirección, número de teléfono y fecha aproximada de compra; (3) enviar un email al departamento de servicio al consumidor de Price Pfister entrando en la página web [www.PricePfister.com](http://www.PricePfister.com), o (4) notificar el lugar o el distribuidor de donde se compró el producto. En cualquier caso, puede ser requerido el envío del producto a Price Pfister para su inspección y es posible que se requiera la presentación de una prueba de compra.

**Limitaciones y Exclusiones:**  
PRICE PFISTER NO SE HAVRÁ RESPONSABLE DE NINGUN OTRO DAÑO O PERJUICIO, INCLUYENDO PEROSINISTRALIMPIDADO ANOS INCIDENTAL ES Y/O CONSECUENTES SINIMPORAR LA TEORIALLEGAL ALA QUE SE ALGUE, INCLUYENDO TODOS LOS TIPOS DE VIOLACION DE LA GARANTIA PRESENTE O CUALQUIER OTRA CAUSA, Y LA SEAN COMO RESULTADO DE LA LEY CONTRA ACTUAL O LA DE ANTECEDENTES (incluyendo negligencia y responsabilidad estricta).

Price Pfister tiene el derecho de discontinuar o modificar cualquier producto en cualquier momento. Algunos estados no permiten limitaciones o exclusiones de daños incidentales o consecuentes, de manera que es posible que las limitaciones o exclusiones que preceden no correspondan en su caso. Esta garantía le otorga derechos legales específicos y es posible que usted también tenga otros derechos que difieren con un estado o uno.

Las garantías que preceden cubren daños y perjuicios ocasionados como resultado de mantenimiento, reparaciones, limpieza o instalación inadecuados, mal uso, abuso, alteraciones, accidentes o causas de fuerza mayor.

**Price Pfister**  
Une garantie limitée à vie pour ce qui est de l'aspect mé-  
trique et de la finition, tant et aussi longtemps que vous serez  
propriétaire de votre domicile.  
(Garantie limitée en cas d'utilisation commerciale voir  
ci-dessous)



Veuillez noter qu'une preuve d'achat peut être requise en cas de recours au titre de la garantie.

**Garantie limitée:** Tant et aussi longtemps que l'acheteur sera propriétaire du domicile dans lequel le produit Price Pfister a été installé, nous lui garantissons que ce dernier sera exempt de tout défaut de matériau ou vice de fabrication pouvant en entraver l'utilisation correcte et qui prévaut. Dans le cas des produits d'utilisation commerciale, la garantie exprime ci-dessus est restreinte à une période de dix (10) ans.

Par ailleurs, tant et aussi longtemps que l'acheteur sera propriétaire du domicile dans lequel le produit Price Pfister a été installé, nous lui garantissons un article dont la finition ne pourra se détériorer. Dans le cas des produits d'utilisation commerciale qui ne comportent pas la finition "Forever", la garantie est restreinte à une période de cinq (5) ans.

**Recours exclusifs:** En cas de défaut du produit relevant de la garantie, le fabricant pourra, à sa discrétion, réparer ou remplacer la partie défectueuse. Cette mesure constitue un recours exclusif.

Pour tout recours au titre de la garantie, les clients doivent communiquer avec le fabricant pour lui faire part du problème. L'acheteur d'origine peut: (1) composer le 1-800-732-8238 pour parler à un représentant qui l'assistera, (2) écrire au service à la clientèle: Price Pfister Inc., 19701 DaVinci, Lake Forest, CA 92610 U.S.A., et fournir une explication du problème, en précisant le numéro de modèle, son nom, son adresse et son numéro de téléphone, ainsi que la date et l'achat approximatif; (3) communiquer par courrier électronique avec le service à la clientèle en utilisant le site [www.PricePfister.com](http://www.PricePfister.com), ou (4) aviser le détaillant qui a vendu le produit. On peut être obligé de retourner le produit au fabricant, et une preuve d'achat peut être exigée.

**Limitations et exclusions:**  
PRICE PFISTER NE S'AVRÁ RESPONSABLE DES AUTRES DOMMAGES OU PERTES Y COMPRIS LES DOMMAGES INDIRECTES, INDETERMINABLES DE TOUT TIPE, INCLUYANT LA PERTE DE PROFITS, TANT ET EN CAS DE VIOLATION DE LA LOI QUE DE LA LOI EN VIGUEUR, INCLUYANT TOUS LES TIPE DE VIOLATION DE LA GARANTIA PRESENTE O CUALQUIER OTRA CAUSA, Y LA SEAN COMO RESULTADO DE LA LEY CONTRA ACTUAL O LA DE ANTECEDENTES (c'est compris la negligence et la responsabilité stricte).

Price Pfister se réserve le droit de discontinuer ou de modifier un produit en tout temps. Certains états ne permettent pas l'exclusion, ou la limitation, des dommages indirects, de sorte que la limitation exprime peut ne pas s'appliquer. La présente garantie octroie aux clients certains droits d'ordre juridiques, et ceux-ci pourraient en avoir d'autres, selon la province où ils habitent.

La garantie ne s'applique pas aux dommages résultant d'un entretien, d'un nettoyage ou d'une installation inadéquate, d'un mauvais entretien, ou encore d'abus, d'usage, de modifications, d'accidents ou de catastrophes naturelles.

**English:** Thank you for purchasing this Price Pfister product. All Price Pfister products are carefully engineered, and factory tested to provide long trouble-free use under normal conditions. This product is easy to install using basic tools and our easy to follow illustrated instructions. If you have any questions regarding your product installation call 1-800-Pfaucet (1-800-732-8238).

### 1 English: BEFORE PROCEEDING



**WARNING:** Read all the instructions completely before proceeding. Price Pfister recommends calling a professional if you are uncertain about installing this product!

This product should be installed in accordance with all local and state plumbing and building codes.



**WARNING:** This product has been designed for use with the Price Pfister 14-300 series volume control valve. It will not work with any other product. Please review the 14-300 series volume control valve installation instructions before installing this product.

### 2 English: SHUT OFF WATER SUPPLY

Locate water supply inlets and shut off the water supply valves. These are usually found near the water meter. If you are replacing an existing unit, remove the old unit and clean the mounting surface thoroughly.

**Español:** Le agradecemos su compra de este producto Pfister. Todos los productos Pfister se diseñan cuidadosamente y se prueban en fábrica para suministrar un uso sin problemas bajo condiciones normales. Este producto es fácil de instalar utilizando herramientas básicas y nuestras instrucciones con gráficos fáciles de seguir. Si tiene cualquier pregunta acerca de la instalación de su producto llame al 1-800-Pfaucet (1-800-732-8238).

### 1 Español: ANTES DE PROCEDER



**ADVERTENCIA:** Lea todas las instrucciones antes de proseguir. ¡Price Pfister recomienda llamar a un profesional si tiene dudas sobre la instalación de este producto!

Este producto debe instalarse de acuerdo con todos los códigos locales y estatales de plomería y construcción.



**ADVERTENCIA:** Este producto fue diseñado para usarse con la válvula de control de volumen Price Pfister Serie 14-300. No funcionará con ningún otro producto. Sírvase examinar las instrucciones de instalación de la válvula de control de volumen Serie 14-300 antes de instalar este producto.

### 2 Español: CIERRE EL SUMINISTRO DE AGUA

Localice las cañerías de entrada del agua y cierre las válvulas de suministro. Generalmente se encuentran cerca del medidor de agua. Si está reemplazando una unidad existente, retire la unidad vieja y limpie bien la superficie de montaje.

**Français :** Merci d'avoir acheté ce produit Price Pfister. Tous les produits Price Pfister sont fabriqués avec soin et contrôlés à l'usine pour offrir une longue durée de service sans problème dans des conditions d'utilisation normales. Il est facile de poser ce produit à l'aide d'un outillage de base et de nos illustrations très claires. Pour toute question concernant la pose de ce mitigeur de salle de bain, appeler le 1-800-Pfaucet (1-800-732-8238).

### 1 Français : AVANT DE COMMENCER



**AVERTISSEMENT :** veuillez lire toutes les instructions avant de commencer l'installation. Price Pfister vous conseille d'appeler un professionnel si vous avez des doutes quant à l'installation de ce produit !

Ce dernier doit être installé conformément aux réglementations locales et étatiques régissant le bâtiment et la plomberie.



**AVERTISSEMENT :** Ce produit doit être utilisé avec soupape de commande de volume 14-300 series de Price Pfister. Il ne fonctionne avec aucun autre produit. Veuillez consulter les instructions d'installation de soupape de commande de volume 14-300 avant d'installer ce produit.

### 2 Français : COUPURE DE L'ALIMENTATION EN EAU

Repérez les tuyaux d'alimentation en eau et fermez les robinets d'alimentation. Ces derniers se trouvent généralement à côté du compteur d'eau. Si vous remplacez une unité existante, commencez par déposer cette dernière et nettoyez soigneusement la surface de montage.

### 3 English: TOOLS RECOMMENDED

- PTFE plumber's tape or thread sealant
- Philips head screwdriver
- Pliers
- Adjustable wrench
- Flashlight
- Cloth

Additional tools may be required.

### 3 Español: HERRAMIENTAS RECOMENDADAS

- Cinta para plomero o sellador para roscas de PTFE
- Destornillador Phillips
- Alicates
- Llave ajustable
- Linterna
- Paño

Las herramientas adicionales pueden ser requeridas.

### 3 Français : OUTILS RECOMMANDÉS

- Ruban pour tuyau en PTFE ou Mastic de filetage
- Tournevis Phillips
- Pincès
- Clé réglable
- Lampe torche
- Chiffon

Des outils additionnels peuvent être exigés.

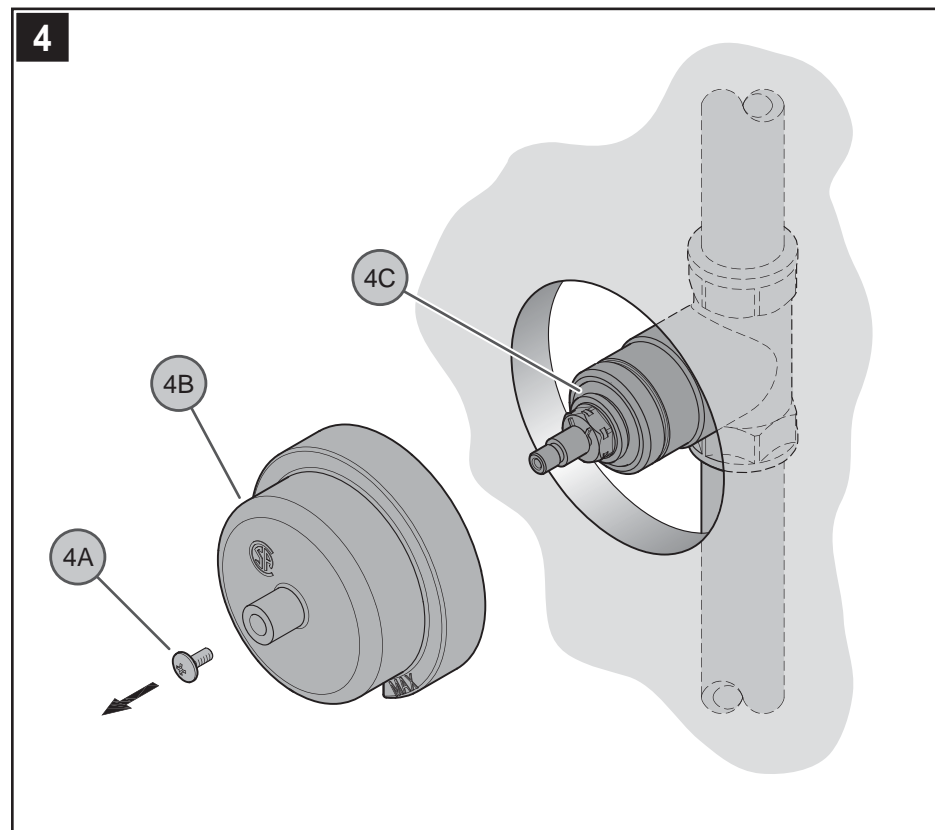

### 4 English: PLASTERGUARD REMOVAL

Remove Screw (4A), and Plasterguard (4B) from Valve Body (4C).

### 4 Español: RETIRO DE LA CUBIERTA PROTECTORA PARA YESO

Quite el tornillo (4A), y la cubierta protectora para yeso (4B) de la válvula (4C).

### 4 Français : RETRAITE DE LE PARE-PLÂTRE

Retirer la vis (4A) et le pare-plâtre (4B) de la valve (4C).

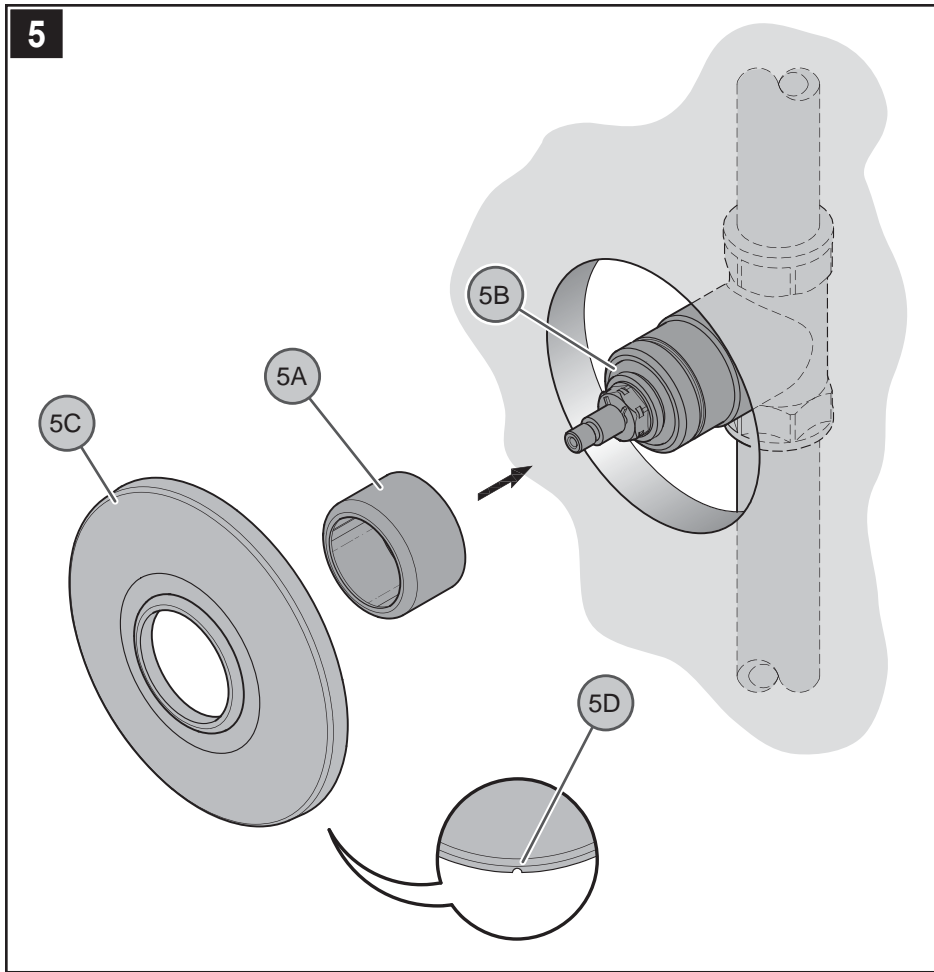

### **5 English: FLANGE ATTACHMENT**

Place Retainer Sleeve (5A) onto Valve Body (5B). Position Flange (5C) on Valve (5B) with Drain Hole (5D) at the bottom. Slide Flange (5C) tight until it is snug to finished wall surface.

### **5 Español: CÓMO COLOCAR EL REBORDE PARA ACABADO**

Coloque el manguito para retención (5A) sobre el cuerpo de válvula (5B). Coloque el reborde (5C) en la válvula (5B) con el agujero para drenaje (5D) en la parte inferior. Coloque el reborde (5C) firmemente hasta que la brida quede ajustada contra la superficie de la pared acabada en la pared.

### **5 Français : MONTAGE DE LA BRIDE DE GARNITURE**

Placez le manchon de retenue (5A) sur le corps de valve (5B). Positionner la bride (5C) sur le mitigeur (5B) en plaçant le trou de vidange (5D) en bas. Glissez la bride (5C) fortement jusqu'à ce que soit fermement ajustée à la surface finie du mur.

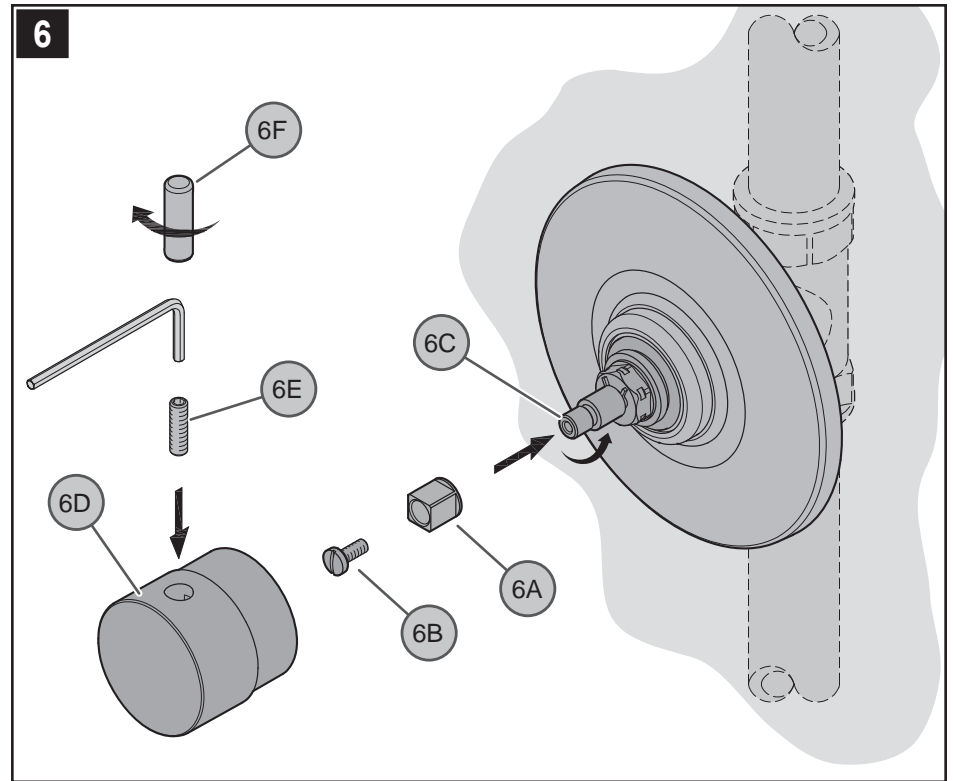

### **6 English: HANDLE KNOB ATTACHMENT**

Place Stem Extender (6A) onto the Valve Stem (6C) and secure with Screw (6B). With Valve Stem (6C) set at full counterclockwise position (Closed Position), place and align Handle Knob (6D) onto Valve Stem (6C). Secure with Set Screw (6E). Thread Button (6F) into Handle Knob (6D) as shown.

### **7 English: UNIT START UP**

Turn on hot and cold water supplies, and check all connections for leaks.

### **6 Español: CÓMO COLOCAR LA PERILLA DE LA MANIJA**

Ponga la extensión del vástago (6A) en el vástago de la válvula (6C) y asegure con el tornillo de presión (6B). Con el vástago de válvula (6C) girado al máximo en el sentido contrario a las agujas del reloj (Posición Cerrada), coloque y alinee la perilla de la manija (6D) en el vástago de válvula (6C). Asegure con el tornillo para ajuste (6E). Rosque el botón de cubierta (6F) en el vástago de manija (6D) según lo demostrado.

### **7 Español: ACTIVACIÓN DE LA UNIDAD**

Active el suministro de agua fría así como el de agua caliente, verifique que no hay fugas.

### **6 Français : COMMENT PLACER LE BOUTON DE LA POIGNÉE**

Placez la rallonge de tige (6A) sur la tige du mitigeur (6C) et fixez avec la vis de réglage (6B). Tournez la tige d'ajustement de valve (6C) dans le sens des antihoraire d'une montre jusqu'au bout (Position Fermée), placez et alignez le bouton de poignée (6D) sur la tige d'ajustement de valve (6C). Fixez avec les vis de pression (6E). Filetez le bouton (6F) sur le bouton de poignée (6D) comme montré.

### **7 Français : MISE EN SERVICE DE L'APPAREIL**

Ouvrir les arrivées d'eau chaude et d'eau froide et contrôler l'étanchéité de tous les branchements.

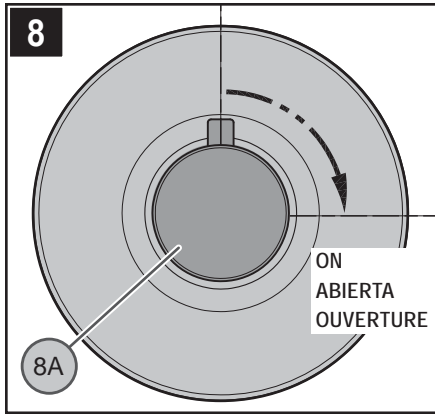

### 8 English: VALVE FUNCTION

By rotating Handle (8A) slightly clockwise, the valve will be activated allowing water to flow. The water flow will increase by continuing to rotate Handle (8A) in a clockwise direction.

### 8 Español: FUNCIONAMIENTO DE LA VÁLVULA

Al girar un poco la manija (8A) en el sentido a las agujas del reloj, la válvula se activará y permitirá el flujo de agua. El flujo de agua aumentará al continuar girando la manija (8A) en el sentido a las agujas del reloj.

### 8 Français : FONCTIONNEMENT DU MITIGEUR

Lorsqu'on tourne légèrement la poignée (8A) dans le sens horaire, active le robinet pour permettre à l'eau de couler. Le débit augmente au fur et à mesure que l'on en continuant à tourner la poignée (8A) dans le sens horaire.

### ⚠ English: CAUTION: Maintenance

#### DISASSEMBLY:

1. Replacement parts may be available at the store where you purchased your faucet.
2. When replacement parts are not available, please write or call Price Pfister Consumer Service.
3. Always turn off water and relieve pressure before working on your faucet.

### ⚠ NOTE: Trim Care

**CLEANING INSTRUCTIONS:** For all Handles and decorative finishes, use only a soft damp cloth to clean and shine. Use of polish, detergents, abrasive cleaners, organic solvents or acid may cause damage. **Use of other than a soft damp cloth will nullify our warranty!**

**SPECIAL TRIM:** Trim products which contain Porcelain or other similar substance are not acceptable for public areas or Commercial use. Installation of Said Trim is at Users Risk!

### ⚠ Español: PRECAUCIÓN: Mantenimiento

#### CÓMO DESARMAR:

1. El almacén donde compró su grifo podría tener repuestos disponibles.
2. Cuando no hay repuestos disponibles, sírvase escribir o llamar al departamento de servicio al consumidor de Price Pfister.
3. Siempre antes de efectuar algún trabajo en su grifo, cierre el agua y elimine la presión.

### ⚠ NOTA: Cuidado del Acabado

**INSTRUCCIONES PARA LIMPIEZA:** Para limpiar y hacer brillar las manijas y el acabado decorativo use solamente un paño suave y húmedo. El uso de pulidores, detergentes, limpiadores abrasivos, solventes orgánicos o ácidos puede provocar daños. **¡El uso de algo más que un paño suave y húmedo invalida nuestra garantía!**

**ACABADOS ESPECIALES:** Los productos con acabados que contienen porcelana u otras sustancias similares no son aceptables para áreas públicas ni para usos comerciales. ¡Su instalación bajo tales circunstancias es bajo el riesgo del usuario!

### ⚠ Français : ATTENTION : entretien

#### DÉMONTAGE :

1. Il se peut que les pièces de rechange soient disponibles dans le magasin dans lequel le mélangeur a été acheté.
2. Lorsque des pièces de rechange ne sont pas disponibles, bien vouloir contacter le département du service après-vente de Price Pfister par courrier ou par téléphone.
3. Toujours couper les arrivées d'eau et dépressuriser avant de travailler sur le mélangeur.

### ⚠ REMARQUE : entretien des garnitures

**INSTRUCTIONS DE NETTOYAGE :** N'utiliser qu'un chiffon humide pour nettoyer et polir toutes les manettes et ornements décoratifs. L'utilisation de pâte à polir, de détergents, de produits nettoyants abrasifs, de solvants organiques ou d'acide peut endommager ces pièces. **L'utilisation d'autre chose qu'un chiffon humide annulera la garantie !**

**GARNITURES SPÉCIALES :** les garnitures contenant de la porcelaine ou une autre substance similaire ne sont pas acceptables dans les lieux publics ou les établissements commerciaux. La pose de telles garnitures se fait aux risques de l'utilisateur.

## • R78-9VU •

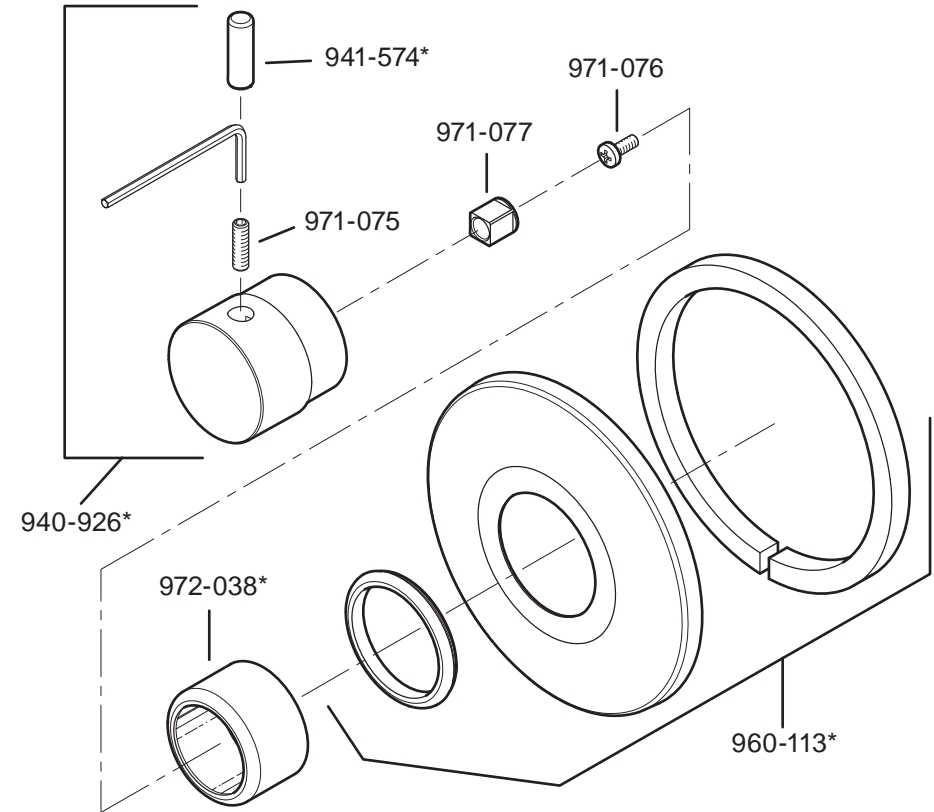

	English	Español	Français
*	Letter Designates Finish	La Letra Indica el Terminado	La Lettre Designe La Fini
A	Polished Chrome	Cromo Pulido	Chrome Poli
J	PVD Brushed Nickel	PVD Niquel Cepillado	PVD Nickel Brosse
Y	Tuscan Bronze	Bronce Toscano	Bronze Le Toscan



### 1-800-PFAUCET (1-800-732-8238)

For Toll-Free Pfaucet information call  
1-800-PFAUCET (1-800-732-8238) or visit [www.pricepfister.com](http://www.pricepfister.com)

- Installation Support
- Care and Warranty Information

#### Español:

Para obtener información mediante llamadas gratis, llame al 1-800-PFAUCET (1-800-732-8238) o visite [www.pricepfister.com](http://www.pricepfister.com)

- Apoyo a instaladores
- Información sobre cuidado y garantías

#### Français:

Pour les renseignements concernant le service sans frais de Pfaucet, appelez 1-800-PFAUCET (1-800-732 8238) appel ou visite [www.pricepfister.com](http://www.pricepfister.com)

- Assistance à l'installation
- Informations sur l'entretien et la garantie